

JE Speedfit®

*Sistemas de Fontanería, Calefacción y
Redes de Agua Fría.*

Los racores Speedfit son válidos para su uso con tubo de cobre.



Nuevo en esta edición:

 **Layflat Pipe**

Instalar tubo es ahora más fácil.

TARIFA

MARZO 2016

Worldwide Connections

El Grupo John Guest tiene una gran reputación a nivel mundial como fabricante líder en la producción de accesorios, tubería y otros productos para fluidos. Una reputación basada en un continuo esfuerzo en investigación y desarrollo, junto con una altísima calidad de producción.



FABRICANTE DE CALIDAD

El compromiso con la calidad es la base fundamental de la filosofía John Guest.

El estricto control sobre la calidad se mantiene gracias al hecho de que el diseño y la producción se llevan a cabo en unas modernas factorías situadas en la zona oeste de Londres y en Maidenhead (Berkshire).

Sólo manteniendo el control sobre todo el proceso, desde el diseño y la toma de decisiones hasta el ensamblaje y las pruebas finales, nos permite ofrecer productos de la más alta calidad.

La compañía cree que este compromiso con la calidad es lo que le ha llevado a recibir los más prestigiosos premios por parte de las organizaciones de homologación y pruebas más importantes del mundo.

John Guest es el principal proveedor de gran cantidad de compañías internacionales.



kiwa

Speedfit PEX Fittings and Barrier Pipe.
K24076, K24077 and K24078.



British Gas Service



The code of practice for the installation, commissioning & servicing of gas fires and wall heaters

GARANTÍA

Como resultado de un largo proceso de pruebas y unos rigurosos estándares de calidad, John Guest ofrece 25 años de garantía sobre cualquier defecto en la fabricación o en los materiales. Los Sistemas de Fontanería y Calefacción John Guest están diseñados para ser usados de manera exclusiva de acuerdo a las especificaciones técnicas expuestas en las páginas 22 y 23.



Contenido

Presentación <i>Página 3 a 6</i>		Latiguillos <i>Página 15 y 16</i>	
Sistema Speedfit Cómo Funciona <i>Página 7 y 8</i>		Accesorios Gama Speedfit Blue <i>Página 17 y 18</i>	
Racores Fontanería Gama Blanca <i>Página 9 y 10</i>		Sistemas de Calefacción Speedfit UFH JG Aura <i>Página 19 a 22</i>	
Racores Latón Gama Latón <i>Página 11</i>		Especificaciones Técnicas Fontanería y Calefacción <i>Página 23</i>	
Válvulas Plástico y Latón <i>Página 11 y 12</i>		Especificaciones Técnicas Calefacción Suelo Radiante Gama Speedfit Blue <i>Página 24</i>	
Tubo Speedfit Pex Tubo Layflat <i>Página 13</i>		Notas <i>Página 25</i>	
Accesorios Varios <i>Página 13 y 14</i>		Condiciones de Venta John Guest, S.L. <i>Página 26</i>	

LA SOLUCIÓN DE ENCHUFE RÁPIDO PARA SISTEMAS DE FONTANERÍA Y CALEFACCIÓN

JG Speedfit es un sistema de enchufe rápido adecuado para instalaciones de fontanería ACS y calefacción central, incluyendo sistemas presurizados o tipo combi.

El sistema está certificado por el British Board of Agreement y por la Water Regulations Advisory Scheme. Los racores Speedfit 'PEM' junto con los tubos 'PEX' y Polibutileno son Kitemarked to BS7291 Parts 1, 2 and 3 Class C Licencia nº KM39767. El rendimiento de los sistemas John Guest cumple holgadamente con las especificaciones requeridas, incluyendo:

- Sistemas de redes de agua fría
- Sistemas de agua caliente con y sin ventilación
- Sistemas de calefacción central ventilada
- Sistemas de calefacción central sellada según BS7291 Parts 1,2 and 3
- Sistemas de suelo radiante

Diversas pruebas demuestran que los productos Speedfit soportan temperaturas y presiones muy por encima de las condiciones de trabajo exigidas en las distintas normas.

El sistema Speedfit no es válido para su uso en instalaciones de gas, combustible o aire comprimido.



APLICACIONES ESPECIALES

Nautica. La flexibilidad del sistema permite una rápida instalación en zonas de difícil acceso, permitiendo su fácil ocultación.

Caravanas y Construcciones prefabricadas El sistema Speedfit es ideal para todo este tipo de instalaciones debido a su flexibilidad, facilidad de uso, reutilización y resistencia a la corrosión.

Exibiciones. La exclusiva cualidad de recuperación de los elementos, junto un rápido montaje y desmontaje, hace del sistema Speedfit la opción más adecuada en estos eventos.

Agricultura. El sistema Speedfit tiene gran cantidad de posibles aplicaciones en este campo.

TEMPERATURAS DE TRABAJO Y PRESIONES

Aplicación	Temperatura de trabajo °C	Temperatura máx de trabajo °C	Presión máx. de trabajo bar
Agua Fría	20	20	12
Calefacción Central	82	105 límite máx.114	3
Agua Caliente	65	95	6

Los accesorios Speedfit para Calefacción Central pueden soportar temperaturas de hasta 114°C de forma intermitente y por cortos periodos de tiempo.

Los accesorios Speedfit para ACS soportan temperaturas de hasta 65°C.

MANEJO DE LOS ACCESORIOS Y LA TUBERÍA

Mantenga el tubo y los accesorios dentro de las bolsas de protección suministradas para prevenir que se ensucien. No esparza los accesorios por la zona de trabajo. Asegúrese de que las juntas tóricas internas permanecen limpias y sin residuos en su interior.

SELECCIÓN DE PRODUCTO E INSTALACIÓN

Los accesorios John Guest y demás productos relacionados están diseñados y fabricados por John Guest según las especificaciones técnicas establecidas en los catálogos correspondientes.

Todos los accesorios John Guest y demás productos relacionados deben ser seleccionados, instalados, usados y mantenidos de acuerdo a estas especificaciones técnicas.

Es responsabilidad del cliente/usuario el asegurarse de que los accesorios John Guest y productos relacionados son apropiados para sus aplicaciones previstas, estén correctamente instalados y mantenidos y se usen de acuerdo con las especificaciones técnicas. También es responsabilidad del mismo proporcionar a sus propios clientes cualquier información técnica pertinente sobre los productos John Guest que les suministre.

John Guest fabrica una gama de accesorios para sistemas de Aire Comprimido. Para más detalles ver las especificaciones técnicas concretas.

CÓMO HACER UNA BUENA CONEXIÓN

PREPARAR LA TUBERÍA

Los accesorios deben mantenerse embolsados, limpios y en perfectas condiciones para su uso.



Asegúrese de que el tubo está libre de ralladuras. Corte el tubo recto. Si usa tubo Speedfit, córtelo por las marcas correspondientes. John Guest recomienda el uso de tijeras JG.



Para prevenir daños en las juntas, el tubo debe limpiarse de rebabas. Cuando se utilice tubo Speedfit se debe usar casquillos originales JG. Un ligero giro del mismo ayuda a su inserción.

ACCESORIOS TWIST AND LOCK

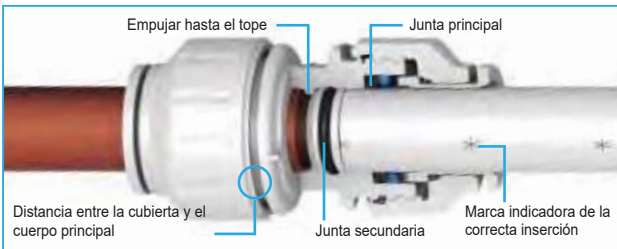

El accesorio debe estar desbloqueado, se puede comprobar por que aparece un pequeño espacio entre la cubierta y el cuerpo principal del accesorio.

Introduzca el tubo en el accesorio hasta el tope. Si el tubo se ha cortado correctamente la marca de inserción se alinea con la boca del accesorio. La junta del casquillo Superseal proporciona un sello extra al conjunto. Ha conseguido una buena conexión.



Si no va a usar clips de seguridad, verifique que el accesorio está en posición de bloqueo. Tire para asegurarse. Nuestras recomendaciones para los procedimientos de prueba están expuestas en nuestras Especificaciones Técnicas.

ACCESORIOS TWIST AND LOCK: OTROS BENEFICIOS

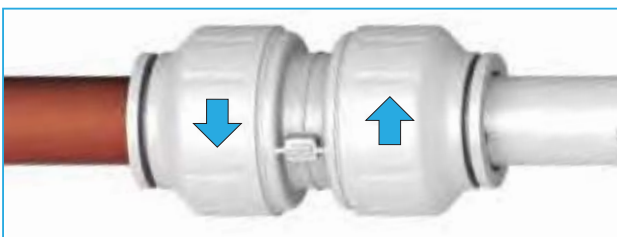

Gire la tapa roscada hasta el tope, esto aumenta la estanqueidad de la junta interior sobre el tubo y lo bloquea en su posición correcta.

ACCESORIOS SPEEDFIT ESTÁNDAR

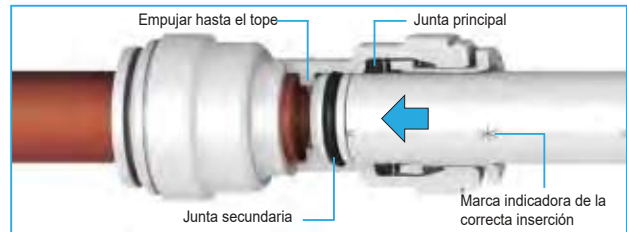

Los accesorios Speedfit estándar están fabricados bajo el mismo principio que los accesorios Twist and Lock.

Introduzca el tubo en el accesorio hasta el tope. Si el tubo se ha cortado correctamente la marca de inserción se alinea con la boca del accesorio.

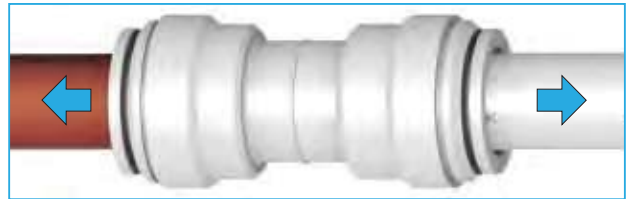

Tire para asegurarse de que el sistema está asegurado. Nuestras recomendaciones para los procedimientos de prueba están expuestas en nuestras Especificaciones Técnicas.

DESCONECTAR

Asegurese de que el sistema está despresurizado.



Para los accesorios Twist and Lock deberá girar la tapa hasta la posición de desbloqueo.



Para ambos, Twist and Lock y estándar, empujar el collet hasta el tope usando los dedos o con la herramienta de liberación.

Con el collet en esta posición, el tubo puede ser retirado. El accesorio puede volverse a usar sin necesidad de sustituir ninguna pieza.

QUE NO SE DEBE HACER

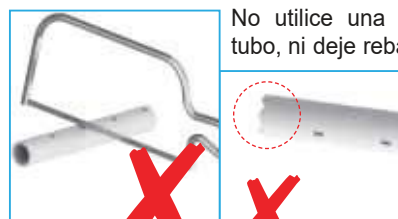

No utilice una sierra para cortar el tubo, ni deje rebabas en el extremo.

No utilice tubo dañado o rallado. Esto puede ser causa de fugas a través de la junta.

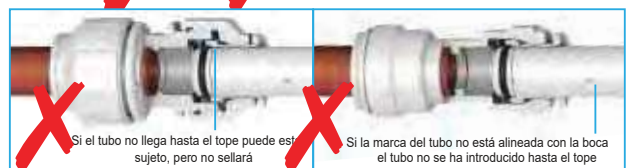

Si el tubo no llega hasta el tope puede estar sujeto, pero no sellará

Si la marca del tubo no está alineada con la boca el tubo no se ha introducido hasta el tope

No olvide introducir hasta el tope el tubo, pasando así el collet (sujeción) y la junta (estanqueidad).

No introduzca los dedos dentro del accesorio, los dientes metálicos pueden causar heridas. Recuerde realizar la prueba de presión cuando finalice la instalación según nuestras Especificaciones Técnicas.

LONGITUDES DE INSERCIÓN

Las siguientes medidas indican la longitud entre la boca del accesorio y el tope para el tubo:

Diámetro	10mm	15mm	22mm	28mm
Tope	20mm	30mm	35mm	44mm

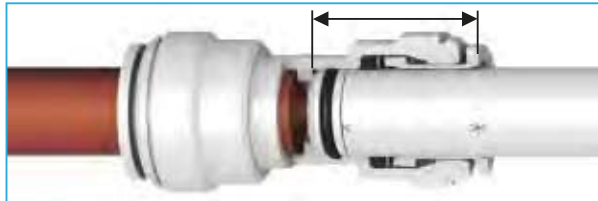

CUBRE COLLETS Y CLIPS DE SEGURIDAD

Use una tapa de protección o un clip de seguridad para evitar desconexiones accidentales, p.e.: la entrada en contacto de la boca del accesorio con un muro rígido.

Los cubre collets para los accesorios Speedfit estándar están disponibles en blanco o en rojo y azul, para permitir la codificación.

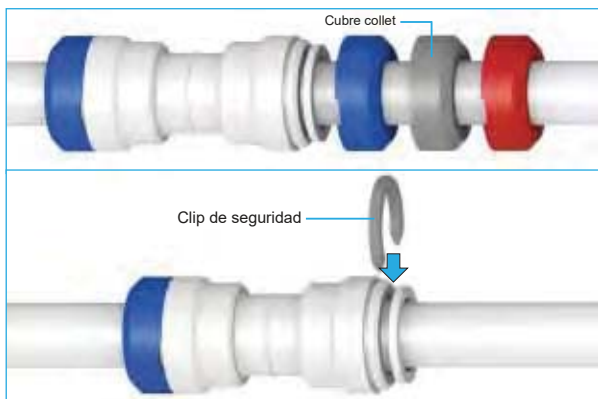

Los clips de seguridad, Blancos o Grises, se usan para prevenir desconexiones accidentales del tubo.

Los clips Rojos o Azules proporcionan un identificador del tubo en los accesorios Twist and Lock. Estos no están diseñados como elementos de seguridad y se instalan cuando la tapa está bloqueada.



ÚTIL DE EXTRACCIÓN

La presión en un sistema puede provocar un aumento de agarre sobre el tubo. El Útil de Extracción permite una sujeción más firme sobre el collet mientras se extrae el tubo.



TAPÓN

La característica única del Concepto Speedfit, la capacidad de desconectar los accesorios cuando se desee, significa que el Tapón Speedfit no sólo proporciona un sello permanente a prueba de fugas, si no que también se puede quitar a voluntad para reiniciar un trabajo o acometer una ampliación del sistema. Por lo tanto, este accesorio es especialmente útil al permitir la recirculación de agua para facilitar una interrupción del trabajo.



Se puede usar el Tapón Speedfit para las pruebas de presión antes de instalar los diferentes aparatos del sistema.

CODO ESPIGA



Diseñado para simplificar al máximo la conexión. El Codo Espiga Speedfit proporciona un montaje instantáneo, pudiendo orientar el tubo en cualquier dirección.

De manera especial, la versión de 10mm permite un montaje ordenado y oculto de las conexiones a radiadores.

VÁLVULAS

La gama Speedfit de válvulas de latón cromado puede usarse tanto en sistemas ACS como de calefacción central. Estas conexiones permiten reducir considerablemente el tiempo de instalación, especialmente en espacios reducidos.



Speedfit x Speedfit
Mecanismo oculto

Las válvulas, en 10mm, 15mm o 22mm, tienen un mecanismo de apertura y cierre de 1/4 de vuelta mediante un tornillo o una palanca.

La capacidad de los accesorios Speedfit de girar sobre sí mismos permite la ocultación a la vista del mecanismo ayudando a evitar una manipulación no autorizada del mismo.

LATIGUILLOS

Fabricados con la calidad esperada en productos Speedfit, la gama de Latiguillos cuentan con 50 modelos diferentes. Se ha diseñado un modelo especial para su conexión a grifos tipo monobloc, en el que cada par de manguitos tienen una ubicación diferente de las roscas para facilitar el uso de la herramienta de apriete.



Encontrará más información en las páginas 15 y 16.

ADAPTADORES

La gama Speedfit dispone de una amplia variedad de adaptadores, tanto rectos como acodados.



La gama también ofrece la opción de conectar mediante un sólo accesorio un grifo, un mezclador o una válvula flotador. Una junta dentro del accesorio permite prescindir de un sellador adicional. Son especialmente útiles cuando reemplazan accesorios de latón o en espacios reducidos.

El acoplamiento es sencillo. Simplemente introduzca el tubo en el accesorio y se fija al instante, sin necesidad de herramientas.

COLECTORES SPEEDFIT

La gama Speedfit posee un innovador colector de 4 vías 22mm x 10mm. Partiendo del diseño de un colector normal, este nuevo producto ofrece 4 salidas de 10mm en línea permitiendo un ahorro considerable de espacio.

Otros beneficios incluyen mejoras en el flujo y una distribución más equitativa del agua caliente.

Las conexiones rápidas Speedfit en 22mm y 10mm permiten una rápida y fácil instalación incluso en espacios reducidos.

Aunque diseñado como producto para calefacción, el colector también puede ser usado en redes ACS para la distribución de agua a los diferentes grifos de una zona, permitiendo una instalación más eficiente, ya que cada punto de agua tiene su suministro independiente.



LLAVE DE LAVADORA

La gama Speedfit incluye un tipo específico de llave para la conexión permanente de lavadoras y lavavajillas lo que permite un cierre individual del suministro de agua.



Una conexión rápida sencilla y una rosca macho de plástico a la salida para conectar perfectamente con la rosca hembra de la manguera permiten una fácil instalación de la llave.

CASQUILLO SUPERSEAL

El Casquillo Superseal ha sido desarrollado para usarse con el tubo y los accesorios Speedfit, proporcionando una seguridad adicional al sistema cuando se ajusta debido a la presión.

El casquillo tiene su propia junta en la cabeza, que junto con otra situada en la espiga que se introduce en el tubo refuerzan de manera importante la estanqueidad del conjunto.



El uso del casquillo proporciona una mayor compresión a la junta principal y dota de mayor rigidez al tramo de tubo introducido en el accesorio reduciendo el peligro de fugas debidas a cargas laterales.

La conexión es más sencilla ya que la cabeza del casquillo ha sido diseñada para facilitarla.

Encontrará más información sobre los casquillos en la página 13.

CÓMO FUNCIONA

El sistema Speedfit de JG permite un enchufe rápido y simple, sin tener necesidad de usar elementos potencialmente peligrosos o engorrosos. Todos los accesorios agarran y sellan mediante unos dientes de acero situados en el collet y una junta tórica que proporciona una estanqueidad segura y permanente.

El beneficio adicional del sistema Twist and Lock consiste en que un simple giro de la tapa bloquea el tubo en su posición y proporciona una mayor compresión sobre la junta dando una mayor seguridad. Junto con tubos en tiras o en bobinas, el sistema garantiza una rápida, simple y segura instalación

CARACTERÍSTICAS

- *Verdaderamente desmontable sin daños para el accesorio o el tubo*
- *Agarre y estanqueidad en uno*
- *El casquillo Superseal confiere seguridad extra*
- *Inserción sencilla*
- *Ligero y fácil de manejar*

¿POR QUÉ SPEEDFIT?

- *Tiempo de instalación reducido hasta en un 40%*
- *La flexibilidad del tubo permite su instalación incluso en las zonas más inaccesibles*
- *No hay riesgos de incendios causados por sopletes*
- *Fácil de trabajar en lugares pequeños*
- *Una conexión estanca y permanente*
- *Libre de corrosión*
- *Su baja conducción térmica mantiene la superficie segura al contacto*
- *La elasticidad del tubo reduce la posibilidad de rotura debido a la congelación*
- *Libre de plomo y otros elementos tóxicos*
- *Menos ruido debido al flujo del agua*



Tapa Twist and Lock.

Incrementa la compresión de la junta al rededor del tubo y bloquea este en su posición.

Tope para el Tubo.

Introducir el tubo hasta el tope para asegurar la inserción total.

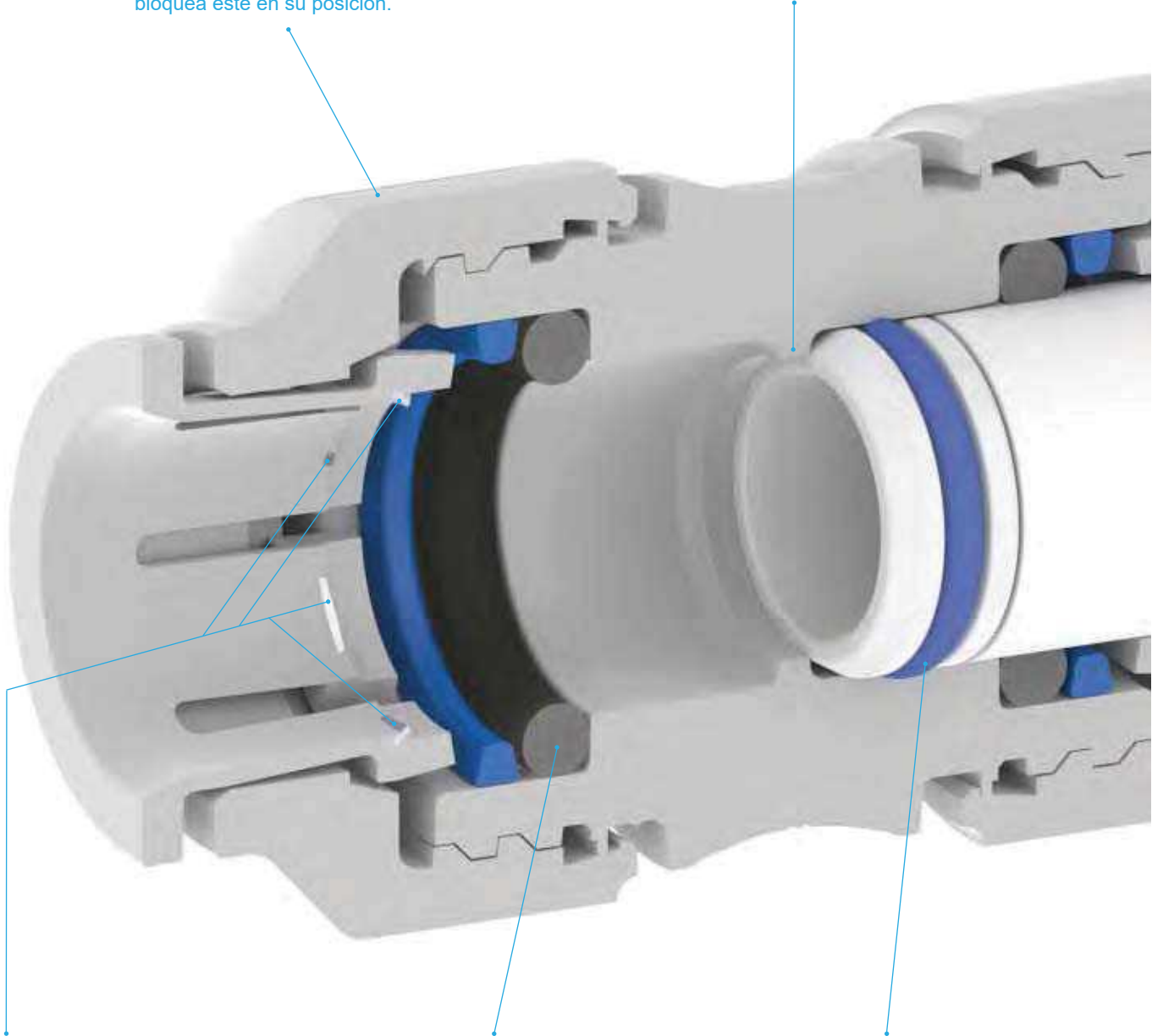

Dientes de Acero Inoxidable

Proporcionan un agarre firme tanto en tubos plásticos como de cobre.

Junta Principal.

Proporciona una segura y permanente estanqueidad.

Junta Superseal

El casquillo proporciona una estanqueidad adicional.

RACORES FONTANERÍA



WRAS
APPROVED
PRODUCT

UNIÓN DOBLE



REFERENCIA	DIAM. MM	€	BOLSA UNID.	CAJA UNID.
PEM0410W	10	2,73	10	150
PEM0415W	15	1,80	10	60
PEM0422W	22	3,33	5	30
PEM0428W	28	4,84	2	10

Válido para sistemas de calefacción central.

UNIÓN DOBLE REDUCIDA



REFERENCIA	DIAM. MM	€	BOLSA UNID.	CAJA UNID.
PEM201510W	15 x 10	4,57	10	80
PEM202215W	22 x 15	5,05	5	40

Válido para sistemas de calefacción central.

TRANSICIÓN PE-COBRE



Para transiciones de tubo PE a tubo de cobre o Speedfit. No enterrar sin protección.

REFERENCIA	DIAM. MM	€	BOLSA UNID.	CAJA UNID.
UG601B	20 x 15	12,20	1	150
UG603B	25 x 15	14,22	1	100
UG602B	25 x 22	14,22	1	80
UG604B	32 x 28	17,36	1	60

Exclusivamente para sistemas de agua fría.

CODO IGUAL



REFERENCIA	DIAM. MM	€	BOLSA UNID.	CAJA UNID.
PEM0310W	10	3,33	10	150
PEM0315W	15	2,17	10	50
PEM0322W	22	3,62	5	25
PEM0328W	28	4,59	2	10

Válido para sistemas de calefacción central.

CODO REDUCIDO



REFERENCIA	DIAM. MM	€	BOLSA UNID.	CAJA UNID.
PEM211510W	15 x 10	5,74	10	50
PEM212215W	22 x 15	5,62	5	40

Válido para sistemas de calefacción central.

CODO ESPIGA LISA



REFERENCIA	DIAM. MM	€	BOLSA UNID.	CAJA UNID.
PEM221010W	10 10	4,60	10	200
PEM221015W	10 15	4,67	10	150
PEM221515W	15 15	4,50	10	80
PEM222222W	22 22	6,75	5	30

Válido para sistemas de calefacción central.

CODO ESPIGA 135°



REFERENCIA	DIAM. MM	€	BOLSA UNID.	CAJA UNID.
PEM571515W	15	5,26	10	80
PEM572222W	22	7,96	5	30

Válido para sistemas de calefacción central.

TE IGUAL



REFERENCIA	DIAM. MM	€	BOLSA UNID.	CAJA UNID.
PEM0210W	10	3,88	10	100
PEM0215W	15	3,17	5	40
PEM0222W	22	5,21	5	15
PEM0228W	28	6,45	2	8

Válido para sistemas de calefacción central.

TE REDUCIDA



Medidas según esquema.



REFERENCIA	DIAM. MM	€	BOLSA UNID.	CAJA UNID.
PEM3015BW	15x10x10	7,09	10	60
PEM3015AW	15x15x10	5,72	5	40
PEM3022CW	15x15x22	6,06	5	25
PEM3022BW	22x15x15	6,06	5	25
PEM3022DW	22x15x22	6,06	5	15
PEM302210AW	22x22x10	5,97	5	20
PEM3022AW	22x22x15	6,06	5	15
PEM3028BW	28x22x22	5,24	2	10
PEM3028DW	28x22x28	5,70	2	10
PEM302810AW	28x28x10	13,72	2	10
PEM302815AW	28x28x15	13,82	2	10
PEM3028AW	28x28x22	5,74	2	10

Válido para sistemas de calefacción central.

TE ESPIGA LISA REDUCIDA



Medidas según esquema.



REFERENCIA	DIAM. MM	€	BOLSA UNID.	CAJA UNID.
PEM532210W	22x22x10	6,34	5	30
PEM532215W	22x22x15	6,34	5	25

Válido para sistemas de calefacción central.

ADAPTADOR HEMBRA - CONEXIÓN GRIFO



Exclusivamente apriete manual.

Válido para sistemas de calefacción central.

Nota: Compruebe el par de apriete en la página de Especificaciones Técnicas.

REFERENCIA	DIAM. MM x BSP	€	BOLSA UNID.	CAJA UNID.
PSE3210W	10 x 1/2"	3,33	10	150
PSE3201W	15 x 1/2"	1,88	10	100
PSE3203W	15 x 3/4"	4,39	5	70
PSE3202W	22 x 3/4"	2,93	5	50
NC3201W**	15 x 1/2"	3,99	5	150
CM451513FS***	15 x 3/8"	3,33	5	150

** Asiento Plano.

***Color Gris. Máx 65°C.

ADAPTADOR HEMBRA TUERCA LOCA



Válido para sistemas de calefacción central.

Con tuerca loca de latón y junta EPDM. Compruebe el par de apriete en la página de Especificaciones Técnicas.

REFERENCIA	DIAM. MM x BSP	€	BOLSA UNID.	CAJA UNID.
PEMSTC1014	10 x 1/2"	6,24	10	150
PEMSTC1514	15 x 1/2"	3,99	5	50
PEMSTC1516	15 x 3/4"	4,70	5	50
PEMSTC2216	22 x 3/4"	5,17	5	40
PEMSTC1514-FS*	15 x 1/2"	4,97	5	50
PEMSTC1516-FS*	15 x 3/4"	5,08	5	50
PEMSTC2216-FS*	22 x 3/4"	5,41	5	40

* Asiento Plano.

ADAPTADOR HEMBRA TUERCA LOCA ACODADO



REFERENCIA	DIAM. MM x BSP	€	BOLSA UNID.	CAJA UNID.
PEMBTC1014	10 x 1/2"	6,83	10	150
PEMBTC1514	15 x 1/2"	4,99	5	50

Válido para sistemas de calefacción central.

Con tuercas locas de latón y junta EPDM. Compruebe el par de apriete en la página de Especificaciones Técnicas.

TAPÓN FINAL



REFERENCIA	DIAM. MM	€	BOLSA UNID.	CAJA UNID.
PSE4610W	10	3,46	10	300
PSE4612W	12	3,24	10	200
PSE4615W	15	2,40	5	80
PSE4616W	16	2,83	5	50
PSE4620W	20	3,61	10	200
PSE4622W	22	3,46	5	80
PSE4628W	28	5,86	5	50

Válido para sistemas de calefacción central.

REDUCTOR



REFERENCIA	DIAM. MM x MM	€	BOLSA UNID.	CAJA UNID.
PEM061510W	15 x 10	2,21	10	150
PEM061615W	16 x 15	2,35	10	80
PEM062215W	22 x 15	2,93	10	70
PEM062815W	28 x 15	5,83	5	40
PEM062822W	28 x 22	2,95	5	30

Válido para sistemas de calefacción central.

CONECTOR DEPÓSITO



Sólo apriete manual

Grosor máximo de pared del depósito 4 mm

REFERENCIA	DIAM. MM	€	BOLSA UNID.	CAJA UNID.
CM0715S	15	3,40	10	60
CM0722S	22	4,36	5	20
CM0728S	28	7,99	1	10

Exclusivamente para depósitos de agua fría.

TAPÓN



REFERENCIA	DIAM. MM	€	BOLSA UNID.	CAJA UNID.
PL10	10	0,85	10	500
PL15	15	1,10	10	250
PL22	22	1,07	10	100
PL28	28	1,78	10	50

Válido para sistemas de calefacción central.

KIT DE REPARACIÓN



REFERENCIA	DIAM. MM	€	BOLSA UNID.	CAJA UNID.
15RKP	15	10,30	1	80
22RKP	22	12,01	1	50

Válido para sistemas de calefacción central.

Proporciona una forma sencilla de reparar una tubería en funcionamiento
Retirar la sección de tubería dañada y sustituir por el Kit de Reparación

TE DESLIZANTE



REFERENCIA	DIAM. MM	€	BOLSA UNID.	CAJA UNID.
15TKP	15	11,33	1	80
22TKP	22	13,62	1	40

Válido para sistemas de calefacción central.

Proporciona una forma sencilla de instalar una salida en una tubería en funcionamiento.

CODO PLACA PLÁSTICO



REFERENCIA	DIAM. MM x BSP	€	BOLSA UNID.	CAJA UNID.
15PWB	15 x 1/2"	5,43	1	25

Exclusivo para ACS. 65°C máximo.
Protéjalo del frío extremo y de los rayos solares.

CODO PLACA PLÁSTICO EXTERIORES



REFERENCIA	DIAM. MM x BSPT	€	BOLSA UNID.	CAJA UNID.
UGPWB1514	15 x 1/2"	5,80	1	150

Exclusivamente agua fría.

CODO PASAMUROS



REFERENCIA	DIAM. MM x BSP	€	BOLSA UNID.	CAJA UNID.
CM551516W	15 x 3/4"	11,14	5	25

No válido para sistemas de calefacción central.
Exclusivo para ACS. 65°C máximo.

DIVISOR 2 VÍAS



REFERENCIA	DIAM. MM	€	BOLSA UNID.	CAJA UNID.
CM2315W	15	5,90	5	50

No válido para sistemas de calefacción central.

DIVISOR 4 VÍAS



REFERENCIA	DIAM. MM x 4 MM	€	BOLSA UNID.	CAJA UNID.
SFM512210E	22 x 10	11,22	5	30

Válido para sistemas de calefacción central.

COLECTOR 4 SALDAS



REFERENCIA	DIAM. MM x MM	€	BOLSA UNID.
SFM522210E	22 x 10	31,06	10
SFM522215E	22 x 15	31,06	10

Válido para sistemas de calefacción central.

ADAPTADOR MACHO PLÁSTICO



REFERENCIA	DIAM. MM x BSP	€	BOLSA UNID.	CAJA UNID.
CM011514S	15 x 1/2"	1,77	10	150
CM012216S	22 x 3/4"	2,55	--	40

Exclusivo para ACS. 65°C máximo.

RACORES LATÓN



ADAPTADOR MACHO LATÓN



Válido para sistemas de calefacción central.
Fabricado en latón DZR.

REFERENCIA	DIAM. MM x BSPT	€	BOLSA UNID.	CAJA UNID.
MW011504N	15mm x 1/2"	6,42	5	100
MW012206N	22mm x 3/4"	12,17	5	50
MW012808N	28mm x 1"	23,53	5	20

REFERENCIA	DIAM. MM x BSP	€	BOLSA UNID.	CAJA UNID.
10MC (1/2)	10mm x 1/2"	7,09	5	100
15MC (1/2)	15mm x 1/2"	5,36	5	100
22MC (3/4)	22mm x 3/4"	8,71	5	50
22CMA	22mm x 1"	20,31	5	50
MW012818N	28mm x 1"	24,32	5	20

ADAPTADOR HEMBRA LATÓN



Válido para sistemas de calefacción central.
Fabricado en latón DZR.

REFERENCIA	DIAM. MM x BSP	€	BOLSA UNID.	CAJA UNID.
MW451514N	15 x 1/2	9,36	5	50
MW452216N	22 x 3/4"	15,60	5	50
22CFA	22 x 1"	20,31	5	50

BRASS BACK PLATE ELBOW



REFERENCIA	DIAM. MM x BSPT	€	BOLSA UNID.	CAJA UNID.
15WB	15 x 1/2"	16,80	1	20
22WB	22 x 3/4"	23,78	1	10

Válido para sistemas de calefacción central.
Fabricado en latón DZR.

BRASS MALE STEM ADAPTOR



Speedfit a rosca macho

REFERENCIA	DIAM. MM x BSPT	€	BOLSA UNID.	CAJA UNID.
MW051504N	15 x 1/2"	10,35	5	100
MW052206N	22 x 3/4"	12,14	5	50
MW052818N	28 x 1" BSP	21,40	10	20

Válido para sistemas de calefacción central.
Fabricado en latón DZR.

BRASS FEMALE STEM ADAPTOR



Speedfit a rosca hembra

REFERENCIA	DIAM. MM x BSPT	€	BOLSA UNID.	CAJA UNID.
MW501514N	15 x 1/2"	8,40	5	50
MW502216N	22 x 3/4"	14,75	5	50

Válido para sistemas de calefacción central. VÁLVULA DE SERVICIO LATÓN CROMADA

TE MIXTA LATÓN



REFERENCIA	DIAM. MM x BSPT	€	BOLSA UNID.	CAJA UNID.
NC1514FT2	15 x 1/2"	13,04	--	50

Válido para sistemas de calefacción central.

CODO ROSCA HEMBRA LATÓN



REFERENCIA	DIAM. MM x BSPT	€	BOLSA UNID.	CAJA UNID.
NC1514FES2	15 x 1/2"	8,12	--	50
NC2214FES2	22 x 1/2"	8,92	--	50

Válido para sistemas de calefacción central.

VALVULAS

Ilaves 1/4" de vuelta. Estas válvulas han sido diseñadas para permitir el mantenimiento temporal de los equipos y sólo deben ser utilizadas en la posición completamente abierta o completamente cerrada.

No use estas llaves:

- En posición parcialmente abiertas para control de flujo.
- Como final de línea permanente.
- Sin conectar tubo u otros elementos adecuados.
- Como grifo

Las válvulas de 1/4" de vuelta están indicadas con: '•'

LLAVE DE PASO PLÁSTICA



REFERENCIA	DIAM. MM	€	BOLSA UNID.	CAJA UNID.
15STV	15	10,19	1	15
22STV	22	15,51	1	5

No válido para sistemas de calefacción central.
Sólo ACS, máximo 65°C.

LLAVE DE LAVADORA •



REFERENCIA	DIAM. MM x BSP	€	BOLSA UNID.	CAJA UNID.
15APT	15 x 3/4"	7,01	5	40

No válido para sistemas de calefacción central.
Compruebe el par de apriete en la página de Especificaciones Técnicas.

LLAVE DE LAVADORA EN TE ROSCA •



REFERENCIA	DIAM. MM x BSP	€	BOLSA UNID.	CAJA UNID.
15APT2	15 x 3/4"	10,36	5	30

No válido para sistemas de calefacción central.
Sólo ACS, máximo 65°C.

LLAVE DE EMERGENCIA •



REFERENCIA	DIAM. MM	€	BOLSA UNID.	CAJA UNID.
15ESOT	15	7,75	5	40

No válido para sistemas de calefacción central.
Sólo ACS, máximo 65°C.

LLAVE EN TE •



REFERENCIA	DIAM. MM	€	BOLSA UNID.	CAJA UNID.
ASV3	15 x 1/4"	18,13	1	30
ASV4	15 x 3/8"	15,39	1	25

No válido para sistemas de calefacción central.
Sólo ACS, máximo 65°C.

VÁLVULA ANTI RETORNO



REFERENCIA	DIAM. MM	€	BOLSA UNID.	CAJA UNID.
15DCV	15	13,07	5	50

No válido para sistemas de calefacción central.
Sólo ACS, máximo 65°C.

VÁLVULA ANTI RETORNO CON CIERRE



REFERENCIA	DIAM. MM	€	BOLSA UNID.	CAJA UNID.
15DCSV	15	Consultar	1	20

No válido para sistemas de calefacción central.
Sólo ACS, máximo 65°C.

VÁLVULA DE SERVICIO PLÁSTICA



REFERENCIA	DIAM. MM	€	BOLSA UNID.	CAJA UNID.
15SV	15	5,01	5	50
22SV	22	13,29	5	25

No válido para sistemas de calefacción central.
Sólo ACS, máximo 65°C.

VÁLVULA DE BOLA PLÁSTICA



REFERENCIA	DIAM. MM	€	BOLSA UNID.	CAJA UNID.
15SV-H	15	7,39	1	40
22SV-H	22	16,41	1	20

No válido para sistemas de calefacción central.
Sólo ACS, máximo 65°C.



VÁLVULA DE SERVICIO PLÁSTICA TUERCA LOCA



Gris

REFERENCIA	DIAM. MM x BSP	€	BOLSA UNID.	CAJA UNID.
15SVSTC	15 x 1/2"	13,06	5	50
15SVSTC-W	15 x 1/2"	13,06	5	50



Blanca

No válido para sistemas de calefacción central.
Sólo ACS, máximo 65°C.

VÁLVULA DE SERVICIO PLÁSTICA TUERCA LOCA EN ÁNGULO



Gris

REFERENCIA	DIAM. MM x BSP	€	BOLSA UNID.	CAJA UNID.
15SVBTC	15 x 1/2"	13,74	5	50
15SVBTC-W	15 x 1/2"	13,74	5	50



Blanca

No válido para sistemas de calefacción central.
Sólo ACS, máximo 65°C.

VÁLVULA DE SERVICIO LATÓN



REFERENCIA	DIAM. MM	€	BOLSA UNID.	CAJA UNID.
15HSV-BRASS	15	15,47	2	20

Válido para sistemas de calefacción central.

VÁLVULA DE SERVICIO LATÓN CROMADA



REFERENCIA	DIAM. MM	€	BOLSA UNID.	CAJA UNID.
10HSV	10	13,66	1	30
15HSV	15	13,02	2	20
22HSV	22	40,46	1	8

Válido para sistemas de calefacción central.

VÁLVULA DE SERVICIO LATÓN CROMADA TUERCA LOCA



REFERENCIA	DIAM. MM x BSP	€	BOLSA UNID.	CAJA UNID.
15PTSV	15 x 1/2"	19,67	2	20
22PTSV	22 x 3/4"	42,23	1	8

Válido para sistemas de calefacción central.

VÁLVULA DE BOLA LATÓN CROMADA



REFERENCIA	DIAM. MM	€	BOLSA UNID.	CAJA UNID.
10BV	10	18,67	1	30
15BV	15	19,56	1	20
22BV	22	36,14	1	15

Válido para sistemas de calefacción central.



COLECTOR LATÓN



REFERENCIA	Salidas	DIAM. MM x BSPT	€	BOLSA UNID.	CAJA UNID.
JGMAN2	2	3/4" x 15	56,04	1	30
JGMAN3	3	3/4" x 15	70,69	1	25
JGMAN4	4	3/4" x 15	93,40	1	20

Con cada colector se suministra un tapón de rosca para cierre y discos de identificación reversibles azul y rojo.

No válido para sistemas de calefacción central.

VÁLVULA DE CIERRE LATÓN



REFERENCIA	DIAM. MM	€	BOLSA UNID.	CAJA UNID.
15BSC	15	22,33	1	10

Válido para sistemas de calefacción central.
Fabricado en latón DZR.

PURGADOR LATÓN



REFERENCIA	DIAM. MM	€	BOLSA UNID.	CAJA UNID.
15BDC	15	9,27	5	50

Válido para sistemas de calefacción central.
Fabricado en latón DZR.

El purgador Speedfit no debe usarse en conexiones protegidas con tapas, sólo en conexiones Speedfit estándar con clip de seguridad.

VÁLVULA RADIADOR TERMOSTÁTICA



REFERENCIA	DIAM. MM	€	BOLSA UNID.	CAJA UNID.
JGTHRAD15	15	36,39	1	10

VÁLVULA RADIADOR CIERRE



REFERENCIA	DIAM. MM	€	BOLSA UNID.	CAJA UNID.
JGRAD15	15	17,28	1	20

Layflat Pipe

Instalar tubo es ahora mucho más sencillo.

Lays Flat - Stays Flat - Ultra Flexible

SPEEDFIT LAYFLAT® POLIBUTILENO



Rollos. El tubo está fabricado con un material flexible con muy poca memoria de forma. Barrera interna contra contaminación por oxígeno. Apta para ACS, calefacción y sistemas de calefacción central.

REFERENCIA	DIAM. MM X M	€	BOLSA UNID.	CAJA UNID.
10BPB-50C	10 x 50	Consultar	1	
10BPB-100C	10 x 100	Consultar	1	
15BPB-25C	15 x 25	52,94	1	8
15BPB-50C	15 x 50	105,99	1	6
15BPB-100C	15 x 100	211,68	1	4
15BPB-120C	15 x 120	254,02	1	4
15BPB-150C	15 x 150	317,79	1	3
15BPB-300C	15 x 300	635,00	1	
22BPB-25C	22 x 25	95,56	1	6
22BPB-50C	22 x 50	191,56	1	4

Válido para sistemas de calefacción central.

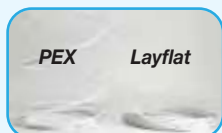

Fácil de manipular



Ultra Flexible

SPEEDFIT PEX ROLLOS



Apta para ACS, calefacción y sistemas de calefacción central

REFERENCIA	DIAM. MM X M	€	BOLSA UNID.	CAJA UNID.
10BPEX-25C	10 x 25	50,68	1	20
10BPEX-50C	10 x 50	95,81	1	10
10BPEX-100C	10 x 100	191,64	1	6
15BPEX-25C	15 x 25	55,38	1	8
15BPEX-50C	15 x 50	110,77	1	5
15BPEX-100C	15 x 100	221,43	1	5
15BPEX-120C	15 x 120	255,82	1	5
15BPEX-150C	15 x 150	371,71	1	4
22BPEX-25C	22 x 25	108,61	1	8
22BPEX-50C	22 x 50	217,24	1	5

Válido para sistemas de calefacción central.

SPEEDFIT PEX TIRAS



Apta para ACS, calefacción y sistemas de calefacción central

REFERENCIA	DIAM. MM X M	€	BOLSA UNID.	CAJA UNID.
15BPEX-20X2L	15 x 2	84,36		20
15BPEX-20X3L	15 x 3	132,86		20
22BPEX-20X2L	22 x 2	165,37		20
22BPEX-20X3L	22 x 3	260,62		20
28BPEX-10X3L	28 x 3	148,93		10

Válido para sistemas de calefacción central.

CASQUILLO



Para su uso con tubería y accesorios Speedfit.

REFERENCIA	DIAM. MM	€	BOLSA UNID.	CAJA UNID.
TSM10N	10	0,41	50	1000
TSM15N	15	0,30	50	500
TSM22N	22	0,34	25	250
TSM28N	28	0,55	10	150

Suitable for central heating systems.

CASQUILLO SUPERSEAL



Para su uso con tubería y accesorios Speedfit., proporcionan una estanqueidad extra.

Para más información vea pág. 4.

REFERENCIA	DIAM. MM	€	BOLSA UNID.	CAJA UNID.
STS10	10	0,47	50	1000
STS15	15	0,47	50	500
STS22	22	0,59	25	250
STS28	28	0,72	10	150

Válido para sistemas de calefacción central.

MUELLE CURVADOR



REFERENCIA	DIAM. MM	€	BOLSA UNID.	CAJA UNID.
JG-BS10	10	32,56		5
JG-BS15	15	36,62		5
JG-BS22	22	40,12		5

NAIL CLIP



REFERENCIA	DIAM. MM	€	BOLSA UNID.	CAJA UNID.
NPC10	10	0,23	50	1000
NPC15	15	0,35	50	400
NPC22	22	0,46	50	250
NPC28	28	0,45	20	200

COLD FORMING BEND



REFERENCIA	DIAM. MM	€	BOLSA UNID.	CAJA UNID.
10CFB	10	0,99	10	200
15CFB	15	3,21	10	30
22CFB	22	4,06	10	10

TIJERA



Para para diámetros hasta 22mm.

REFERENCIA	€	BOLSA UNID.	CAJA UNID.
JG-TS	39,11	1	30

PISTOLA DE CORTE



Para para diámetros de 28mm.

REFERENCIA	€	BOLSA UNID.	CAJA UNID.
JGHDC	73,57	1	20

FUNDA ACODADA



REFERENCIA	DIAM. MM	€	BOLSA UNID.	CAJA UNID.
CONELB	10 a 22	3,88	10	70

TAPAS



REFERENCIA	DIAM. MM	€	BOLSA UNID.	CAJA UNID.
PKM1910W	10	0,15	100	500
PKM1910R	10	0,20	100	500
PKM1910B	10	0,20	100	500
AM1915W	15	0,15	100	400
PM1915R	15	0,20	100	400
PM1915B	15	0,20	100	400
AM1922W	22	0,20	50	200
PM1922R	22	0,20	50	200
PM1922B	22	0,20	50	200

Válido para sistemas de calefacción central.
Disponible en blanco, rojo o azul.

CILIP DE SEGURIDAD



REFERENCIA	DIAM. MM	€	BOLSA UNID.	CAJA UNID.
CM1810S Grey	10	0,19	100	2000
CM1815S Grey	15	0,14	100	1000
CM1822S Grey	22	0,19	100	1000
CM1810W White	10	0,15	100	2000
CM1815W White	15	0,15	100	1000
CM1822W White	22	0,20	100	1000
CM1810R Red	10	0,14	100	2000
CM1815R Red	15	0,14	100	1000
CM1822R Red	22	0,19	100	1000
CM1810B Blue	10	0,14	100	2000
CM1815B Blue	15	0,14	100	1000
CM1822B Blue	22	0,19	100	1000

Válido para sistemas de calefacción central.

ÚTIL DE EXTRACCIÓN



REFERENCIA	DIAM. MM	€	BOLSA UNID.	CAJA UNID.
10RA	10	0,44	10	500
15RA	15	0,44	10	500
22RA	22	0,83	10	400
28RA	28	0,96	10	300

Permite un perfecto agarre del collet para desenchar el tubo.

GRAPAS Y DISTANCIADORES



	REFERENCIA	DIAM. MM	€	BOLSA UNID.	CAJA UNID.
Blanco	PC15W	15	0,35	50	200
	PC22W	22	0,35	50	100
	PC28W	28	0,44	20	80
	PCSW	15 a 28	0,21	50	400
Negro	PC15E	15	0,34	50	200
	PC22E	22	0,34	50	100
	PC28E	28	0,53	20	80
	PCSE	15 a 28	0,23	50	200

OTROS RACORES FONTANERÍA ADAPTADOR MÉTRICA-PULGADAS



REFERENCIA	DIAM. MM X IN	€	BOLSA UNID.	CAJA UNID.
NC471	1/2id x 15mm	2,82	5	500
NC2324	3/4id x 22mm	5,11	5	30

Válido para sistemas de calefacción central.

MANGUITO DESLIZANTE



REFERENCIA	DIAM. MM	€	BOLSA UNID.	CAJA UNID.
CM-SC-15S	15	4,17	10	60

No válido para sistemas de calefacción central.
Exclusivo para ACS, 65°C máximo.

CONECTOR A MANGUERA PLÁSTICO



REFERENCIA	DIAM. MM X IN	€	BOLSA UNID.	CAJA UNID.
NC448	15mm x 1/2"	2,36		1000
NC473	22mm x 3/4"	2,73		400
NC737	22mm x 1/2"	2,73		500

No válido para sistemas de calefacción central.
Exclusivo para ACS, 65°C máximo.

ADAPTADOR MÉTRICA-PULGADAS



REFERENCIA	DIAM. MM X IN	€	BOLSA UNID.	CAJA UNID.
NC2511	15mm x 3/8"	2,52	10	150

No válido para sistemas de calefacción central.
Exclusivo para ACS, 65°C máximo.

LATIGUILLOS METÁLICOS

No válidos para sistemas de calefacción central.
Sólo ACS, 6 Bar @ 65°C

SPEEDFIT X TUERCA



	REFERENCIA	DIAM. MM X BSP	€	BOLSA UNID.	CAJA UNID.
150mm	FLX43	15 x 1/2"	8,38	2	150
300mm	FLX34	10 x 1/2"	8,96	2	150
	FLX35	15 x 3/8"	6,20	2	150
	FLX15	15 x 1/2"	8,42	2	100
	FLX16	15 x 3/4"	10,56	2	100
	FLX22	22 x 3/4"	11,48	2	100
500mm	FLX18	15 x 1/2"	11,22	2	100
	FLX20	15 x 3/4"	12,55	2	80
	FLX19	22 x 3/4"	13,43	2	50
	FLX23 ^{Full Bore}	22 x 3/4"	19,23	2	40
1000mm	FLX40	15 x 1/2"	22,93	1	20
	FLX42	15 x 3/4"	23,93	5	25
	FLX41	22 x 3/4"	26,80	1	20

SPEEDFIT X SPEEDFIT



	REFERENCIA	DIAM. MM X MM	€	BOLSA UNID.	CAJA UNID.
300mm	FLX33	15 x 10	6,94	2	150
	FLX17	15 x 15	10,44	2	100
	FLX26	22 x 22	13,11	2	60
500mm	FLX21	15 x 15	14,10	2	100
	FLX27	22 x 22	17,90	2	60
1000mm	FLX47	15 x 15	22,04	5	25

SPEEDFIT X ROSCA MACHO



	REFERENCIA	DIAM. MM X BSP	€	BOLSA UNID.	CAJA UNID.
300mm	FLX49	15 x 3/8"	6,75	25	100

ACODADO



	REFERENCIA	DIAM. MM X BSP	€	BOLSA UNID.	CAJA UNID.
300mm	FLX36	15 x 1/2"	10,89	2	100

SPEEDFIT X ESPIGA LISA



	REFERENCIA	TUBO MM	ESPIGA MM	€	BOLSA UNID.	CAJA UNID.
300mm	FLX53	15	15	8,18	25	100

SPEEDFIT X TUERCA CON VÁLVULA



	REFERENCIA	DIAM. MM X BSP	€	BOLSA UNID.	CAJA UNID.
300mm	VÁLVULA PLÁSTICA				
	FLX37	15 x 1/2"	15,47	2	100
	FLX39	22 x 3/4"	23,70	2	50
300mm	VÁLVULA PLÁSTICA CON LEVA				
	FLX37-H	15 x 1/2"	18,20	2	100
	FLX39-H	22 x 3/4"	27,41	2	50

SPEEDFIT X SPEEDFIT CON VÁLVULA



	REFERENCIA	DIAM. MM X MM	€	BOLSA UNID.	CAJA UNID.
300mm	VÁLVULA LATÓN				
	FLX44	15 x 15	21,04	2	80
500mm	FLX45	15 x 15	24,06	2	60

PARA MONOMANDO



	REFERENCIA	DIAM. MM X MACHO	€	BOLSA UNID.	CAJA UNID.
300mm	FLX48	12 x M10	12,81	2	100
	FLX28	15 x M10	11,19	2	100
	FLX29	15 x M12	15,36	2	100

LATIGUILLOS METÁLICOS con Conexiones Metálicas

No válidos para sistemas de calefacción central.
Sólo ACS, 10 Bar @ 85°C, 12.5 Bar @ 20°C

SPEEDFIT X TUERCA LOCA CON VÁLVULA



	REFERENCIA	DIAM. MM X BSP	€	BOLSA UNID.	CAJA UNID.
300mm	VÁLVULA LATÓN				
	FLX24	15 x 1/2"	28,81	2	80
	FLX25	22 x 3/4"	46,73	2	30
500mm	FLX31	15 x 1/2"	25,66	2	50
	FLX38	15 x 3/4"	28,12	2	50
	FLX32	22 x 3/4"	43,71	2	30

VALVULAS

Válvulas 1/4" de vuelta. Estas válvulas han sido diseñadas para permitir el mantenimiento temporal de los equipos y sólo deben ser utilizadas en la posición completamente abierta o completamente cerrada.

No use estas válvulas:

- En posición parcialmente abiertas para control de flujo.
- Como final de línea permanente.
- Sin conectar tubo u otros elementos adecuados.
- Como grifo

Las válvulas de 1/4" de vuelta están indicadas con: '•'

LATIGUILLOS PLÁSTICOS

No válidos para sistemas de calefacción central.
Sólo ACS, 6 Bar @ 65°C



LATIGUILLO PLÁSTICO Con Tuerca Plástica

Apriete Manual, sin herramientas.
No válidos para sistemas de calefacción central.
Sólo ACS, 6 Bar @ 65°C

SPEEDFIT X TUERCA

	REFERENCIA	DIAM. MM X BSP	€	BOLSA UNID.	CAJA UNID.
300mm	WFLX15	15 x 1/2"	7,60	2	100
	WFLX16	15 x 3/4"	8,80	2	100
	WFLX22	22 x 3/4"	9,56	2	100
500mm	WFLX18	15 x 1/2"	9,97	2	100
	WFLX20	15 x 3/4"	11,29	2	100
	WFLX19	22 x 3/4"	12,35	2	50
1000mm	WFLX40	15 x 1/2"	18,21	1	20



SPEEDFIT X SPEEDFIT

	REFERENCIA	DIAM. MM X MM	€	BOLSA UNID.	CAJA UNID.
300mm	WFLX33	15 x 10	6,33	2	100
	WFLX17	15 x 15	10,89	2	100
	WFLX21	15 x 15	12,44	2	100

SPEEDFIT X TUERCA PLÁSTICA

	REFERENCIA	DIAM. MM X BSP	€	BOLSA UNID.	CAJA UNID.
300mm	PFLX15	15 x 1/2"	7,94	2	100
	PFLX16	15 x 3/4"	9,70	2	100
	PFLX22	22 x 3/4"	10,94	2	80
500mm	PFLX18	15 x 1/2"	9,75	2	100
	PFLX19	22 x 3/4"	11,51	2	50

SPEEDFIT X ESPIGA LISA

	REFERENCIA	DIAM. MM	MM	€	BOLSA UNID.	CAJA UNID.
200mm	WFLX51	15	15	7,78	2	200

SPEEDFIT X TUERCA PLÁSTICA (CUERPO EXTRA FLEXIBLE)



	REFERENCIA	DIAM. MM X BSP	€	BOLSA UNID.	CAJA UNID.
300mm	PFLX88	15 x 1/2"	Consultar	1	100

ACODADO

	REFERENCIA	DIAM. MM X BSP	€	BOLSA UNID.	CAJA UNID.
300mm	WFLX36	15 x 1/2"	9,41	2	100

SPEEDFIT X TUERCA PLÁSTICA CON VÁLVULA *

	REFERENCIA	DIAM. MM X BSP	€	BOLSA UNID.	CAJA UNID.
Válvula Plástica					
300mm	PFLX37	15 x 1/2"	14,33	2	100
500mm	PFLX78	15 x 1/2"	15,88	2	80
Válvula Plástica con Leva					
300mm	PFLX37-H	15 x 1/2"	15,66	2	100

SPEEDFIT X TUERCA METÁLICA CON VÁLVULA *

	REFERENCIA	DIAM. MM X BSP	€	BOLSA UNID.	CAJA UNID.
300mm	WFLX37-H	15 x 1/2"	17,10	2	100
	WFLX39-H	22 x 3/4"	26,76	2	50

PARA MONOMANDO

	REFERENCIA	DIAM. MM X MACHO	€	BOLSA UNID.	CAJA UNID.
300mm	WFLX28	15 x M10	10,89	2	100
	WFLX29	15 x M12	13,63	2	100



DISCOS IDENTIFICACIÓN



Para válvulas con leva

REFERENCIA	€	BOLSA UNID.
FLX-RED	Consultar	10
FLX-BLU	Consultar	10



JG Speedfit® Blue

RACORES PARA SISTEMAS DE AGUA FRÍA

**PARA INSTALACIONES ENTERRADAS
O EN SUPERFICIE**



Esta gama de accesorios para Tubos MDPE proporcionan un agarre adicional gracias al nuevo diseño de sus dientes de acero inoxidable. Con Certificación WRAS.



APLICACIONES

El Sistema Speedfit Blue de PE para servicio de redes de agua fría enterrada ha sido diseñada para su uso con los siguientes estándares:

1. **Tubería MDPE Azul según BS 6752** - Tubería enterrada para el servicio de agua fría.
2. **Tubería MDPE Negra según BS 6730** - para el aporte de agua potable en superficie o para redes industriales en superficie o enterradas.
3. **Tubería Azul según BS EN 12201-2, 20mm PN16, 25mm y 32mm PN12.5.**

Realizar la conexión no podría ser más sencillo. Todo lo que necesita es la tubería, el accesorio y un par de manos. La gama está diseñada para proporcionar una vida útil más prolongada e incluye adaptadores para tubo roscado, cobre y LDPE en medidas imperiales.



BENEFICIOS DE INSTALACIÓN

- Fácil uso en espacios reducidos, sin necesidad de herramientas. Ligero.
- Instalación rápida permite menores costes
- Listo para su uso inmediato, sin preparación previa.
- No se requieren ajustes posteriores.
- Adaptadores para tubo roscado, cobre y LDPE en medidas imperiales.

RENDIMIENTO

- Libre de mantenimiento.
- Durable y con alta resistencia a los impactos.
- El sistema de sujeción patentado asegura un mayor agarre
- Libre de plomo y tóxicos.
- Inhibe el crecimiento biológico.
- Una conexión fiable a prueba de fugas.

En la Página 25 puede encontrar las Especificaciones Técnicas del Producto

CÓMO HACER UNA BUENA CONEXIÓN



Use tijeras para realizar un corte recto. Limpie las rebabas.



Casquillo de seguridad

Use casquillos de seguridad Speedfit; asegúrese que está totalmente insertado

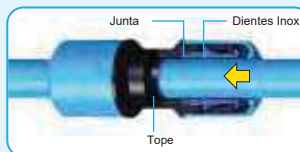

Junta Dientes Inox. Tope

Introduzca el tubo en el accesorio hasta el tope. Los dientes sujetarán en su lugar a la tubería, mientras que la junta proporcionará una estanqueidad permanente.



Tire para asegurarse de que el sistema es seguro.

PARA DESCONECTAR



Asegúrese de que el sistema esté totalmente despresurizado. Retire la cubierta deslizandola por la tubería.



Empuje la pinza contra el racor. En esa posición tire del tubo.

UNIÓN DOBLE



REFERENCIA	DIAM. MM	€	BOLSA UNID.	CAJA UNID.
UG401B	20	4,51	1	100
UG402B	25	6,98	1	60
UG403B	32	9,06	1	40

Sólo redes de agua fría

UNIÓN DOBLE REDUCIDA



REFERENCIA	DIAM. MM	€	BOLSA UNID.	CAJA UNID.
UG501B	25 x 20	6,15	1	80
UG502B	32 x 25	7,98	1	50

Sólo redes de agua fría

TRANSICIÓN PE-COBRE



REFERENCIA	DIAM. MM	€	BOLSA UNID.	CAJA UNID.
UG601B	20 x 15	12,20	1	150
UG603B	25 x 15	14,22	1	100
UG602B	25 x 22	14,22	1	80
UG604B	32 x 28	17,36	1	60

Para transiciones de tubo PE a tubo de cobre o Speedfit. No enterrar sin protección.

Sólo redes de agua fría

ADAPTADOR MACHO



REFERENCIA	DIAM. MM	€	BOLSA UNID.	CAJA UNID.
UG101B	20 x 1/2" BSP	2,91	1	150
UG102B	25 x 3/4" BSP	3,49	1	100
UG103B	32 x 1" BSPT	5,54	1	60
UG104B	32 x 1.1/2" BSPT	5,74	1	80

Sólo redes de agua fría

ADAPTADOR HEMBRA



REFERENCIA	DIAM. MM X BSP	€	BOLSA UNID.	CAJA UNID.
UG4501B	20 x 1/2"	7,03	1	100
UG4502B	25 x 3/4"	7,76	1	100

Sólo redes de agua fría

CODO



REFERENCIA	DIAM. MM	€	BOLSA UNID.	CAJA UNID.
UG301B	20	4,87	1	100
UG302B	25	6,38	1	50
UG303B	32	9,55	1	30

Sólo redes de agua fría

CODO PLACA



REFERENCIA	DIAM. MM X BSP	€	BOLSA UNID.	CAJA UNID.
UGPWB2014	20 x 1/2"	16,15	1	100
UGPWB2514	25 x 1/2"	18,90	1	70
UGPWB2516	25 x 3/4"	20,74	1	70

Sólo redes de agua fría

CODO PLACA PLÁSTICO EXTERIORES



REFERENCIA	DIAM. MM X BSPT	€	BOLSA UNID.	CAJA UNID.
UGPWB1514	15 x 1/2"	5,80	1	150

Sólo redes de agua fría

CODO ESPIGA LISA



REFERENCIA	DIAM. MM	€	BOLSA UNID.	CAJA UNID.
UG222025B	20 25	11,32	1	100
UG222525B	25 25	12,69	1	80
UG223232B	32 32	18,90	1	50

Sólo redes de agua fría

La espiga no puede ser desinstalada si el protector está en su posición.

TE



REFERENCIA	DIAM. MM	€	BOLSA UNID.	CAJA UNID.
UG201B	20	7,85	1	50
UG202B	25	9,14	1	40
UG203B	32	13,97	1	15

Sólo redes de agua fría.

TE REDUCIDA



REFERENCIA	DIAM. MM	€	BOLSA UNID.	CAJA UNID.
UG232AB	32 25	27,91	1	15

Sólo redes de agua fría

REDUCTOR



REFERENCIA	DIAM. MM	€	BOLSA UNID.	CAJA UNID.
UG063228B	32 x 28	19,25	1	75

Sólo redes de agua fría

TAPÓN



REFERENCIA	DIAM. MM	€	BOLSA UNID.	CAJA UNID.
UG4620B	20	2,76	1	150
UG4625B	25	3,39	1	100

Sólo redes de agua fría

LLAVE DE PASO



REFERENCIA	DIAM. MM	€	BOLSA UNID.	CAJA UNID.
UGSTV2020	20	33,30	1	40
UGSTV2525	25	44,60	1	30
UGSTV3232	32	74,74	1	15

Sólo redes de agua fría

LLAVE DE PASO TRANSICIÓN - PE A COBRE O PEX



REFERENCIA	DIAM. MM	€	BOLSA UNID.	CAJA UNID.
UGSTV2515	25 x 15	44,60	1	40
UGSTV2522	25 x 22	74,74	1	40

Sólo redes de agua fría

Para transiciones de tubo PE a tubo de cobre o Speedfit. No enterrar sin protección.

TAPÓN



REFERENCIA	DIAM. MM	€	BOLSA UNID.	CAJA UNID.
UG801E	20	Consultar	1	50
UG802E	25	Consultar	1	40
UG803E	32	2,16	1	30

Sólo redes de agua fría

CASQUILLO



REFERENCIA	DIAM. MM	€	BOLSA UNID.	CAJA UNID.
UTS147 - DB	20	Consultar	10	200
UTS197 - DB	25	Consultar	10	150
UTS251 - DB	32	1,10	2	300

CONVERSOR A SISTEMA IMPERIAL



REFERENCIA	ESPIGA IMPERIAL MM	€	BOLSA UNID.	CAJA UNID.
UGICO1	20 1/2"	5,39	1	100
UGICO2	25 3/4"	5,83	1	80

Se suministra junto a un casquillo en medidas Imperiales.

La espiga no puede ser desinstalada si el protector está en su posición.

El sistema Speedfit de Calefacción por Suelo Radiante ha sido diseñado para que su instalación sea lo más rápida y fácil posible con elementos diseñados y fabricados según el Sistema de Gestión de Calidad ISO9001 y DIN4726.

El sistema conduce agua caliente desde una caldera u otra fuente de calor a un sistema de bombas donde se mezcla aproximadamente a 50°C y es distribuida a través de un colector a los diferentes circuitos de calor usando tubo Speedfit.

El área de suelo caldeada se mantiene a una temperatura aproximada de entre 25 y 28 grados, proporcionando una distribución uniforme del calor por toda la estancia.

El sistema puede ser instalado tanto en suelos de cemento (en paneles y aislado) o en casi cualquier tipo de suelos de madera.

Una amplia gama de componentes electrónicos permiten un total control sobre el sistema.

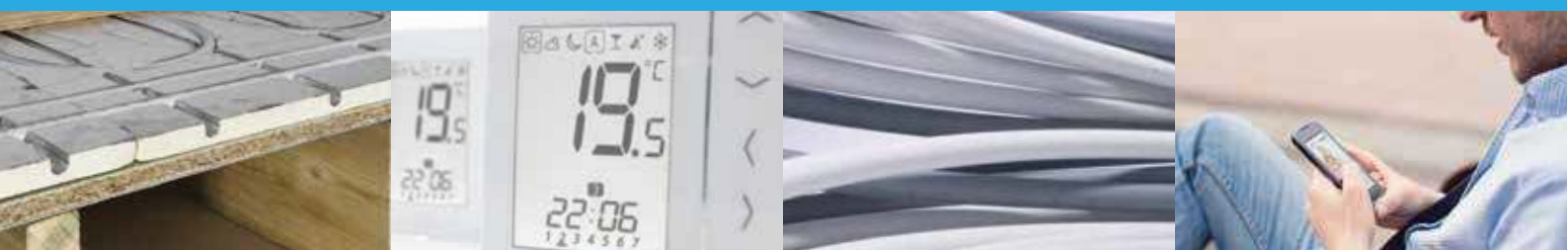
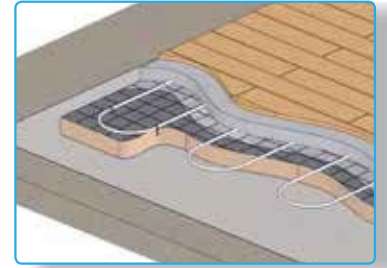

CALEFACCIÓN POR SUELO RADIANTE

Características y Beneficios

Eficiencia energética.

El sistema de Calefacción por Suelo Radiante está diseñado para operar a una temperatura más baja que un sistema de radiadores, haciéndolo especialmente adecuados para las calderas de condensación y bombas de calor.

Instalación

De fácil instalación, requiriendo un mínimo esfuerzo de mantenimiento.

Confortable

El sistema por suelo radiante distribuye uniformemente el calor por la habitación.

Ahorro de Espacio

El sistema está completamente oculto lo que deja cada metro de suelo y pared libre para su uso.

Ruido

Comparado con un sistema de radiadores este es un sistema virtualmente silencioso.

Control

El sistema de Suelo Radiante se controla fácilmente y a diferencia del sistema de radiadores, ese control puede ser individualizado zona a zona. Ese control individualizado de la temperatura dan como resultado un sistema de calefacción más flexible y económico.

Medioambiente

El sistema de Calefacción por Suelo Radiante es adecuado para trabajar con la mayoría de sistemas de calefacción energéticamente eficientes como las calderas de condensación, energía solar y bombas de calor.

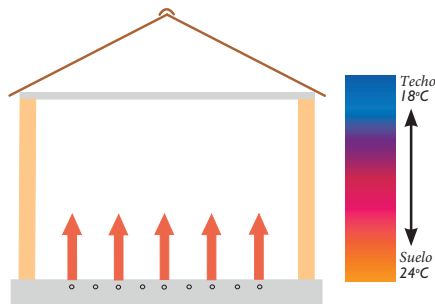

El calor se concentra allí donde más se necesita para la comodidad y la eficiencia.

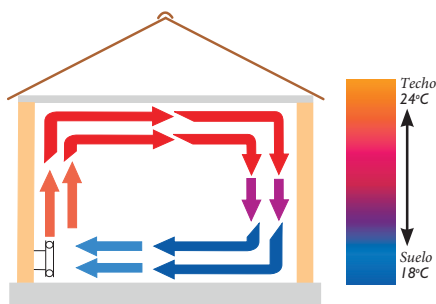

Por el contrario, los radiadores transfieren gran cantidad de calor en un área pequeña comparado con el espacio que deben calentar.

El sistema de radiadores calienta principalmente por convección. Esto significa que el suelo es el lugar más fresco en la sala, concentrando la masa de aire caliente al nivel del techo.

COLECTORES Y SISTEMAS DE FIJACIÓN

COLECTOR ACERO INOXIDABLE

NEW



REFERENCIA	DESCRIPCIÓN	UNID.
JGUFHMAN2/2	2 Zonas	1
JGUFHMAN3/2	3 Zonas	1
JGUFHMAN4/3	4 Zonas	1
JGUFHMAN6/3	6 Zonas	1
JGUFHMAN8/3	8 Zonas	1
JGUFHMAN10/3	10 Zonas	1
JGUFHMAN12/3	12 Zonas	1

Los colectores están equipados con medidor de caudal regulable, válvula de drenaje y válvula de purga de aire. Están pre-montados sobre soportes de pared y se suministran con tornillos y tacos. También se suministra con casquillos STS y clips de seguridad.

PACK DE CONTROL THERMOMIX - NIQUELADO



REFERENCIA	DESCRIPCIÓN	UNID.
JGCONTROL/4	PACK CONTROL	1



VÁLVULA DE ACTUACIÓN



REFERENCIA	DESCRIPCIÓN	UNID.
JGUFHA(240V)/2	240 v Circuit Actuator Valve	1

KIT DE EXTENSIÓN COLECTOR - NIQUELADO



REFERENCIA	DESCRIPCIÓN	UNID.
JGUFHMANEXT/2	Manifold Extension Kit	1

CODO CONEXIÓN A COLECTOR - NIQUELADO



REFERENCIA	DESCRIPCIÓN	UNID.
JGUFHMANELB/2	Manifold Elbow Connector	1

CODO PREFORMADO



REFERENCIA	DESCRIPCIÓN	PACK UNID.
JGUFHCONELB	Conduit Elbow	50

PLACAS GUÍA



REFERENCIA	DIAM. MM x MM	PACK UNID.
JGUFHSP400	390 x 1000	10
JGUFHSP250	390 x 250	10
JGUFHSP165	165 x 1000	20

Available in Pack Multiples only.

Layflat Pipe Lays Flat - Stays Flat - Ultra Flexible

JG LAYFLAT® POLYBUTYLENE BARRIER PIPE

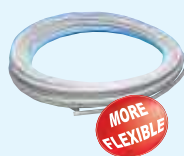

REFERENCIA	DIAM. MM	BOLSA UNID.	CAJA UNID.
15BPB-50C	15 x 50	1	6
15BPB-100C	15 x 100	1	4
15BPB-120C	15 x 120	1	4
15BPB-150C	15 x 150	1	3
15BPB-300C	15 x 300	1	

SPEEDFIT PEX BARRIER PIPE



REFERENCIA	DIAM. MM	BOLSA UNID.	CAJA UNID.
15BPEX-50C	15 x 50	1	5
15BPEX-100C	15 x 100	1	5
15BPEX-120C	15 x 120	1	5
15BPEX-150C	15 x 150	1	4

GRAPAS

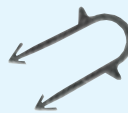

REFERENCIA	DESCRIPCIÓN	DIAM.	CAJA UNID.
JGUFHSTAPLE	Pipe Staples	60mm	300
JGUFHSTAPLE40	Pipe Staples	40mm	300

GRAPADOR



REFERENCIA	DESCRIPCIÓN	CAJA UNID.
JGUFHGUN	Staple Gun	1

GUÍA DE MONTAJE



REFERENCIA	DESCRIPCIÓN	CAJA UNID.
JGUFHRAIL	2 Metre Long	16
JGUFHPIN	Rail Pins For Above	100

Available in Pack Multiples only.

CLIPS



REFERENCIA	DESCRIPCIÓN	CAJA UNID.
JGUFHCLIP	Clip	100

Available in Pack Multiples only.

HERRAMIENTA DE FIJACIÓN



REFERENCIA	DESCRIPCIÓN	CAJA UNID.
JGUFHTOOL	PARA UNA FÁCIL FIJACIÓN	1

TIRA PROTECCIÓN



REFERENCIA	DESCRIPCIÓN	CAJA UNID.
JGUFHEDGE	25 Metros	1

TABLA OVERFIT®

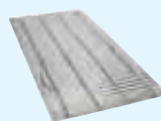

REFERENCIA	DESCRIPCIÓN MM x MM	CAJA UNID.
JGUFHBOARD1	Tabla Overfit 1250 x 600	10

Para instalar tubería Speedfit sobre una estructura de suelo ya existente.

TABLA UNDERFIT®

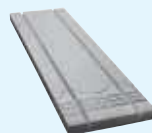

REFERENCIA	DESCRIPCIÓN MM x MM	CAJA UNID.
JGUFHBOARD2	Tabla Underfit 1200 x 350	10

Permite instalar tubería Speedfit entre vigas.

PLACA GUÍA

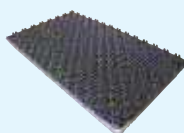

REFERENCIA	DESCRIPCIÓN MM x MM	CAJA UNID.
JGUFHTILE	Placa 1400 x 800	12

Se suministra en paquetes de 12 unidades. El panel dispone de una capa de 11 mm de aislamiento que proporciona un aislamiento térmico adicional.



LO ÚLTIMO EN CONTROL A SU ALCANCE

JG Aura es el nuevo concepto de control de la calefacción de JG Speedfit®, IE permite una regulación a distancia más flexible y eficiente de su suelo radiante y del sistema de calefacción central, así como el control individual de los radiadores.

El sistema JG Aura le proporciona la capacidad de control en múltiples zonas . Esto le permite establecer el tiempo de calentamiento y la temperatura dentro de cada habitación lo que permite un ahorro considerable de energía .

La gama consta de controles de sistemas (alimentación a 230V), incluyendo también controles inalámbricos que puede ser controlados por su smartphone, tableta u ordenador a través de la aplicación JG Aura.

Para una mayor comodidad, ya sea en un nuevo proyecto de construcción o una reforma, los termostatos pueden ser alimentados por batería.

El nuevo control JG Aura tiene un elegante diseño, un control sensible al contacto e incorpora la funcionalidad 4 en 1 de alta gama exclusiva del termostato JG Aura .

¿POR QUÉ JG AURA ESTÁ POR DELANTE DEL RESTO?

- La App JG AURA permite un control inteligente y sencillo
- Exclusivo Termostato '4 en 1'
- Diseño elegante con control por contacto
- Energéticamente eficiente
- 5 Años de Garantía

NEW GAMA INALÁMBRICA JG AURA

La exclusiva función "4 en 1" del Termostato Inalámbrico JG Aura está diseñado para establecer un control único inalámbrico para su sistema de calefacción, incluyendo la comunicación inalámbrica con la caldera. El termostato puede operar como un [Termostato de Zona Programable](#), [Termostato de Control de Grupo](#), [Termostato de Control General](#) y de [Temporizador de Agua Caliente](#) .

El Termostato Inalámbrico JG Aura está diseñado para trabajar con la App JG Aura al incorporar conexión a Internet, permitiendo un control total sobre el sistema de calefacción por suelo radiante y ACS se encuentre donde se encuentre.

El Termostato Inalámbrico JG Aura tiene un elegante diseño y ofrecen un agradable control sensible al contacto con dos opciones de alimentación: red general o baterías.

TERMOSTATO INALÁMBRICO JG AURA - 230V

REFERENCIA	DESCRIPCIÓN	UNID.
JGSTATW2W	Control Inalámbrico (230v) - Blanco	1
JGSTATW2B	Control Inalámbrico (230v) - Negro	1

TERMOSTATO INALÁMBRICO JG AURA - BATERÍA

REFERENCIA	DESCRIPCIÓN	UNID.
JGSTATW1W	Control Inalámbrico (Batería) - Blanco	1
JGSTATW1B	Control Inalámbrico (Batería) - Negro	1

JG AURA HUB CONEXIÓN A INTERNET

REFERENCIA	DESCRIPCIÓN	UNID.
JGHUB2	JG Hub 1-30	1

COORDINADOR INALÁMBRICO JG AURA

REFERENCIA	DESCRIPCIÓN	UNID.
JGCO	Wireless Coordinator	1

RECEPTOR INALÁMBRICO DE CALDERA JG AURA

REFERENCIA	DESCRIPCIÓN	UNID.
JGBR	Receptor Caldera	1

CONTROL INALÁMBRICO JG AURA 8 ZONAS

REFERENCIA	DESCRIPCIÓN	UNID.
JGWCW	Centro de Control 8 Zonas Inalámbrico	1

LICENCIA DE USUARIO JG AURA HUB

REFERENCIA	DESCRIPCIÓN	UNID.
JGHUB1	JG Hub Licencia de Usuario	1

SONDA



REFERENCIA	DESCRIPCIÓN	UNID.
JGPRB	Sonda	1

CAJA SONDA



REFERENCIA	DESCRIPCIÓN	UNID.
JGSB	Caja Sonda	1

NEW TRV INALAMBRICO JG AURA

El TRV Inalámbrico JG Aura simplemente sustituye el regulador manual de la válvula del radiador y abriendo así nuevas posibilidades para el ahorro de energía.

Con la combinación del TRV con los Termostatos y el Coordinador Inalámbrico JG Aura, los usuarios pueden controlar al mismo tiempo la caldera o cada radiador individualmente de manera remota. Esto ofrece un significativo ahorro de energía, ya que permite calentar sólo las habitaciones que están en uso.

El TRV Inalámbrico JG Aura se puede combinar con los sistemas de calefacción por suelo radiante y es muy sencillo de instalar. Tan sólo se requiere un Control Inalámbrico JG Aura para Termostato y un Receptor de Caldera JG Aura .

TRV INALAMBRICO JG AURA

COMING SOON



REFERENCIA	DESCRIPCIÓN	UNID.
JGTRV	Wireless TRV	1

JG AURA APP

Para su uso con accesorios Inalámbricos JG Aura



La App JG Aura le da la libertad de controlar su sistema de calefacción, sin importar dónde se encuentre, a través de un smartphone, una tableta o un pc de escritorio.

Una interfaz fácil de usar permite que el control de su sistema de calefacción sea completamente accesible desde cualquier lugar y en cualquier momento.



Descarga Gratuita

La Aplicación JG Aura es compatible con iOS, Android y Windows Phones.



Renuncia
Los clientes que optan por operar sus sistemas de calefacción a distancia utilizando la tecnología JG Aura a través de su ordenador personal, tableta o smartphone aceptan las condiciones de servicio de Salus Controls plc ("Salus"), que es el proveedor del software. John Guest Ltd y filiales dentro del grupo de John Guest de empresas ("Grupo John Guest") no hacen ninguna representación o garantía de ningún tipo acerca de la fiabilidad o idoneidad de las aplicaciones de software proporcionadas por Salus. El Grupo John Guest exime de responsabilidad (con exclusión de responsabilidad por muerte o lesiones personales resultantes de negligencia) por cualquier pérdida o daño causado por el software que se proporciona a los clientes por Salus. Cualquier acuerdo suscrito con Salus es, por tanto, estrictamente bajo su responsabilidad.

NEW

GAMA JG AURA 230v

En el corazón de la Gama JG Aura 230v es una vez más nuestro exclusivo Termostato 4 en 1 JG Aura, proporcionando un control combinado del Sistema de Suelo Radiante y los radiadores que permite una instalación sencilla de los sistemas de ahorro de energía multizona en proyectos nuevos o de reformas .

Para habilitar la funcionalidad del Grupo de Control, es esencial el uso de un cable de datos de 0,5 mm 2 en el proceso de cableado. El Grupo de Control puede controlar tanto termostatos digitales como analógicos desde una ubicación central.

El Grupo de Control puede controlar hasta ocho termostatos, además de un temporizador de agua caliente.

TERMOSTATO JG AURA 230v



REFERENCIA	DESCRIPCIÓN	UNID.
JGSTAT2W	230v Termostato & H/W - Blanco	1
JGSTAT2B	230v Termostato & H/W - NEGRO	1

TERMOSTATO ANALÓGICO JG AURA 230v



REFERENCIA	DESCRIPCIÓN	UNID.
JGSTAT1	230v Termostato Analógico	1

CENTRO DE CONROL JG AURA 230v 8 ZONAS



PART No.	DESCRIPTION	QTY
JGWC	230v 8 Zonas Centro de Control	1

ASPECTOS TÉCNICOS - FONTANERÍA

Los racores y el tubo deben de estar limpios y sin daños antes de su uso.

- Diámetros. 10mm a 28mm
- Tubería. Los racores Speedfit pueden usarse en:
 - Tubería de cobre según BS EN 1057
 - Tubería Speedfit según BS7291

Los racores Speedfit no pueden usarse con tubería de acero inoxidable

- **Certificaciones.** Los productos JG Speedfit® están diseñados y fabricados totalmente bajo el estándar BS EN ISO9001 certificado por B.S.I. con la aprobación de la Water Regulations Advisory Scheme la BBA. Las gamas Speedfit PEM, PSE, y SFM, así como el tubo Speedfit está certificado como Kitemarked según BS7291 Partes 1, 2 y 3 Clase S (Licencia N° KM39767).
- **Aplicaciones.**
 - Sistemas de Agua Fría.
 - Redes ACS, tanto estancas como abiertas.
 - Sistemas de Calefacción Central, tanto estancos como abiertos.

• **NO VÁLIDO PARA COMBUSTIBLES, GAS O AIRE COMPRIMIDO.**

• **Temperaturas de trabajo y presiones.**

Aplicación	Temperatura normal de trabajo, °C	Temperatura máx. de trabajo, °C	Presión máxima de trabajo, bar
Agua Fría	20	20	12
Calefacción Central	82	105, limite por malfuncionamiento 114	3
ACS	65	95	6

- **Presión de Rotura (Racores).** A 20° los racores JG Speedfit® instalados con tubo de cobre o Tubo Speedfit soportan presiones de rotura muy por encima de las especificadas en condiciones normales de trabajo.
- **Temperaturas Máximas.** Puede soportar temperaturas de hasta 114° de manera intermitente. El sistema JG Speedfit® no puede usarse con equipos sin control de temperatura.
- **Aislamiento.** Debe cumplir el estándar BS EN 806 y de forma complementaria con BS5422, de igual modo que el cobre.
- **Radio de Curvatura Mínimo (PEX).**

Diámetro Tubería	10mm	15mm	22mm	28mm
Min radio con clips	100mm	175mm	225mm	300mm
Min radio con muelle	30mm	75mm	110mm	-

• **Mínimo radio de curvatura**

(BPB) Diámetro Tubería	10mm	15mm	22mm	28mm
Min radio con clips	80mm	120mm	176mm	-
Min radio con muelle	30mm	75mm	100mm	-

- Distancia entre Anclajes Tubería Montada en Superficie

Diámetro Tubería	Distancia	
	Horizontal	Vertical
10-15mm	300mm	500mm
22mm	500mm	800mm
28mm	800mm	1,000mm

Cuando la instalación sea oculta , usar el anclaje sólo allí donde sea necesario.

- **Expansión (tubo PEX).** 1% de la longitud entre 20°C y 82°C.
- **Pérdida de Caudal.** Comparable a los sistemas metálicos.
- **Limpiadores y Descalcificadores.** Para obtener asesoramiento sobre aditivos tales como inhibidores de la corrosión, se debe contactar a los siguientes fabricantes: Fernox Manufacturing Limited en +44 0330 100 7750 o Sentinel, BetzDearborn Limited en +44 0151 424 5351.
- **Pinturas y Químicos.** Use solamente pintura con base de agua. No permita el contacto con compuestos adhesivos, pinturas a base de celulosa, o disolventes, decapantes de soldadura, descalcificadores basados en ácidos o productos de limpieza agresivos, incluyendo aquellos por debajo de pH 4 , con alto contenido de hipoclorito (lejía por ejemplo) o que contienen peróxido de hidrógeno. (Véase la desinfección de la sección SISTEMAS DE AGUA FRÍA Y CALIENTE de los consejos de instalación Guía de Productos para los procedimientos de desinfección autorizados específicamente).
- **Componentes de Soldadura.** No deben entrar en contacto con tuberías y conexiones JG Speedfit®. Si se usan en un entorno donde se ha instalado Speedfit® debe tener un cuidado extremo para asegurar que ese contacto se no lleva a cabo. JG recomienda usar sólo componentes probados y aprobados por escrito de antemano por JG. A la fecha de esta publicación, el único aprobado es Fernox Flux.
- **Cloro.** JG Speedfit® no es adecuado para su uso en sistemas en los que el agua contiene altos niveles de cloro como por ejemplo piscinas, fuentes, etc.
- **Exposición a la Luz Solar.** Los productos JG Speedfit®, cuando se utiliza en interiores no se ven afectados por la luz solar. Cuando se usa en exteriores deben ser protegidos de la luz ultravioleta.
- **Clips.** Las sujeciones de la tubería no deben instalarse a menos de 60 mm desde la conexión. La tubería debe ser sujeta adecuadamente por abrazaderas para prevenirla de una tensión indebida por carga lateral sobre los accesorios.
- **Casquillos.** Deben ser utilizados en todas las instalaciones donde se utilicen tubos de plástico. Use exclusivamente Casquillos Speedfit® con Tubo Speedfit®.

- **Vigas Metálicas.** Cuando se instala tubo de plástico a través de las viguetas metálicas deben usarse arandelas protecciones de goma para evitar daños en la tubería.

- **Conexión a Caldera.** Se debe instalar un mínimo de 1 metro de tubo de cobre entre la caldera y el sistema Speedfit®, según BS5955: Parte 8.

- **Conexión a tuberías de cobre.** La distancia mínima para realizar una soldadura con total seguridad es de 450mm desde cualquier accesorio Speedfit. Asegúrese de que cualquier componente residual no entre en contacto con el accesorio.

- **Cemento y Mampostería.** El sistema JG Speedfit® se puede instalar en mampostería siempre que se hayan previsto cajas de acceso a los accesorios con la finalidad de facilitar la accesibilidad tanto a la tubería como al accesorio, tal y como se indica en la Water Regulation Schedule 2.7 y en la BS8000 Parte 15: "Los accesorios y la tubería deben ser accesibles para su posible reemplazo. También se recomienda su aislamiento para minimizar la pérdida de calor y los efectos de las heladas.

- **Conductividad Eléctrica.** En cualquier caso la continuidad eléctrica de un sistema debe ser conservado.

- **Válvulas y Llaves.** Las Válvulas y Llaves plásticas disponibles en las Gamas JG Speedfit® en 15mm y 22mm no son adecuadas para instalaciones de calefacción central.

- **Llaves de 1/4 de vuelta.** Estas llaves han sido diseñadas para permitir el mantenimiento temporal de los equipos "aguas abajo" y sólo se deben usar completamente abiertas o completamente cerradas

- No use estas llaves:

- En posición parcialmente abiertas para control de flujo.
- Como final de línea permanente.
- Sin conectar tubo u otros elementos adecuados.
- Como grifo.

- **Cubre collets.** El Cubre Collet proporciona una seguridad adicional contra desconexiones accidentales de la tubería, por ejemplo cuando los accesorios entran en contacto con superficies rígidas al atravesar paredes. Se ofrecen en blanco y como opción en rojo o azul para proporcionar un código de colores de la tubería .

- **Clips.** Los Clips Blancos y Grises se utilizan junto con accesorios estándar como seguridad para evitar la desconexión accidental de la tubería. Los clips de color Rojo o Azul proporcionan un código de colores de la tubería. Los clips de color Rojo y Azul no se deben utilizar para evitar la desconexión accidental de la tubería.

- **Sistemas de Recirculación Continua (Circuitos Secundarios de Agua Caliente/ Anillos Principales):** Un Sistema de Recirculación Continuo permite la disponibilidad inmediata de Agua Caliente en cualquier momento en puntos que pueden ser distantes de la fuente de calor o del depósito de almacenamiento de agua caliente. Este tipo de sistemas operan de manera diferente en cuanto a temperaturas y presiones que los demás sistemas ya que este trabajo continuo demandan unos requerimientos más elevados. Nuestros sistemas están diseñados para hacer frente a estos requerimientos y han sido aprobados según la BS7291 2010 Clase S o WRAS.

- **Prueba del Sistema.** Para comprobar que las tuberías y los accesorios Speedfit® se han instalado correctamente, ya sea en un sistema nuevo o en una reforma, es esencial que el sistema sea verificado y controlado mediante una prueba de estanqueidad. El ensayo será a 2 bar durante 10 minutos y posteriormente a 10 bar durante otros 10 minutos. Esta prueba en combinación con otros controles pertinentes, debe revelar los posibles problemas de instalación y es considerada como una buena práctica de fontanería. Los Tapones Speedfit® son especialmente útiles en este aspecto.

- **Descarga del Sistema.** Como práctica habitual para cualquier instalación de fontanería, es necesario purgar el sistema Speedfit® antes de su utilización normal, de esta forma se elimina cualquier residuo de contaminantes.

- **British Gas Service ha certificado el Sistema JG Speedfit® como adecuado en sus homologaciones técnicas.**

- Los productos dentro de esta Tarifa están diseñados para su uso en las instalaciones de fontanería y calefacción del Reino Unido o en otros países en los que se aplican los requisitos de instalación similares. Para obtener información sobre los productos adecuados para su uso en otros países, por favor consulte a nuestro Servicio Técnico.

- **Plagas.** Los productos Speedfit® no deben ser usados en áreas de infestación por plagas.

- **Tabla de Par Máximo (BSP & BSPT).** Los diferentes pasos de rosca plásticas generalmente no son tan fuertes como los hilos de latón. Los clientes y usuarios finales deben ser conscientes de esto al elegir productos para sus aplicaciones. El apriete excesivo de las roscas de plástico hará que la tensión indebida eventual facilite la aparición grietas y fugas. Los valores máximos de par para roscas BSP y BSPT utilizados en los productos de Fontanería Speedfit se muestran a continuación .

Roscas	Medida	Par Máximo
Plástico	1/2"	3.0 Nm
	3/4"	4.0 Nm
Latón	1/2"	4.0 Nm
	3/4"	5.0 Nm

Se recomienda que todas las instalaciones sean revisados antes de su uso para comprobar su estanqueidad.

- **Cargas Laterales.** Los productos John Guest no están diseñados para ser utilizados en sistemas cuyos racores deban soportar cargas laterales ya que esto puede afectar negativamente a su capacidad de durabilidad. Siempre se debe comprobar que los tubos tengan una buena alineación con los accesorios. Tampoco deben ser sometidos a ningún tipo de impacto o de otros daños, incluso accidentalmente. Si los accesorios han sido dañados o sufrido algún tipo de impacto deben ser reemplazados de inmediato. La Garantía John Guest no cubre daños derivados de estas causas.

ASPECTOS TÉCNICOS - CALEFACCIÓN POR SUELO RADIANTE

- **Aplicaciones.** Sistemas de calefacción por suelo radiante para suelos de cemento o de madera.
- **Tubería.** 15mm JG Speedfit según BS 7291, Partes 1, 2 y 3 Clase S.
- **NO VÁLIDO PARA COMBUSTIBLES, GAS O AIRE COMPRIMIDO.**
- **Aislamiento.** Debe cumplir con las normas vigentes en cuanto a espesores y materiales.
- **Radio Mínimo de Curvatura.** Para tubo Speedfit B-PEX es de 175mm.
- **Expansion (B-PEX).** 1% de la longitud entre 20°C y 82°C.
- **Limpiadores y Descalcificadores.** Para obtener asesoramiento sobre aditivos tales como inhibidores de la corrosión, se debe contactar a los siguientes fabricantes: Fernox Manufacturing Limited en +44 0330 100 7750 o Sentinel , BetzDearborn Limited en +44 0151 424 5351.
- **Pinturas y Químicos.** Use solamente pintura con base de agua. No permita el contacto con compuestos adhesivos, pinturas a base de celulosa, o disolventes, decapantes de soldadura, descalcificadores basados en ácidos o productos de limpieza agresivos, incluyendo aquellos por debajo de pH 4 , con alto contenido de hipoclorito (lejía por ejemplo) o que contienen peróxido de hidrógeno.
- **Exposición a la Luz Solar.** Los productos Speedfit, cuando se utiliza en interiores no se ven afectados por la luz solar. Cuando se usa en exteriores deben ser protegidos de la luz ultravioleta.
- **Casquillos.** Deben ser utilizados en todas las instalaciones donde se utilicen tubos de plástico. Use exclusivamente casquillos Speedfit® con Tubo Speedfit®.
- **Conductividad Eléctrica.** En cualquier caso la continuidad eléctrica de un sistema debe ser conservado.
- **Clips.** Los Clips Blancos y Grises se utilizan junto con accesorios estándar como seguridad para evitar la desconexión accidental de la tubería. Los clips de color Rojo o Azul proporcionan un código de colores de la tubería. Los clips de color Rojo y Azul no se deben utilizar para evitar la desconexión accidental de la tubería.
- **Prueba del Sistema.** Para asegurar que la tubería se ha instalado correctamente es esencial que el sistema sea comprobado hidráulicamente.
 - El ensayo será a 2 bares durante 10 minutos y posteriormente a 10 bar durante 10 minutos.
 - Esta prueba, en combinación con otros controles pertinentes, debe revelar los problemas de instalación y es considerada como una buena práctica de fontanería. Para estos casos, los Taponos Speedfit son particularmente útiles.
- **Presurización antes de la instalación definitiva.** De conformidad con la BS1264-4, el sistema debe ser presurizado un mínimo de 6 bar durante el colocado definitivo de las grapas.
- Bajo ninguna circunstancia se debe utilizar el sistema de suelo radiante para acelerar el proceso de secado del suelo.
- **Descarga del Sistema.** Como práctica habitual para cualquier instalación de fontanería, es necesario purgar el sistema Speedfit® antes de la utilización normal de esa forma se elimina cualquier residuo de contaminantes y químicos del sistema.

ASPECTOS TÉCNICOS - GAMA BLUE - SISTEMAS DE AGUA FRÍA

- **Aplicaciones.** Los Racores Speedfit para Sistemas de Agua Fría están diseñados para conectar tuberías de MDPE (MRS- PE80), en superficie o enterradas, para conducir agua potable de la red de distribución a las propiedades individuales.
- **Tubería.** Los racores pueden ser usados:
 - Tubo Azul MDPE según BS6572.
 - Tubo Negro MDPE según BS6730.
 - Tubo Azul según BS EN 12201-2, 20mm PN16, 25mm y 32mm PN12.5.
- **Adaptadores.** Validos para:
 - Cobre según BS EN1057 y PEX o PB según BS7291.
 - Tubo Fijado.
 - LDPE según BS1972 Clase C y Clase D en medidas de 1/2" y 3/4".
- **Racores para Tubería de PEX y Cobre.** No deben ser enterrados.
- **Temperaturas de trabajo y Presiones.** La Presión Máxima de trabajo es de 16 Bar @ 20°C.
- **Certificación.** Los Racores han sido certificado por la Water Regulations Advisory Scheme.
- **Performance.** Los racores han sido fabricados usando materiales plásticos de alta calidad para poder cumplir con los estrictos requerimientos de la industria habiendo sido aprobados por la WRAS tras superar el test "pull out" según a siguiente tabla:
- **Efectos químicos.** En aplicaciones enterradas los accesorios no requieren ninguna preparación adicional (revestimiento , etc.). Cuando se usa en superficie, debe evitarse el contacto con compuestos químicos agresivos. Proteger de las bajas temperaturas, cuando sea necesario .
- **Pinturas y Químicos.** Use solamente pintura con base de agua. **No permita el contacto con** compuestos adhesivos, pinturas a base de celulosa, o disolventes, decapantes de soldadura, descalcificadores basados en ácidos o productos de limpieza agresivos, incluyendo aquellos por debajo de pH 4 , con alto contenido de hipoclorito (lejía por ejemplo) o que contienen peróxido de hidrógeno. (Véase la desinfección de la sección SISTEMAS DE AGUA FRÍA Y CALIENTE de los consejos de instalación Guía de Productos para los procedimientos de desinfección autorizados específicamente).
- **Exposición a la Luz Solar.** Los productos Speedfit, cuando se utiliza en interiores no se ven afectados por la luz solar. Cuando se usa en exteriores deben ser protegidos de la luz ultravioleta por el retraso.
- **Casquillos.** Deben ser utilizados en todas las instalaciones donde se utilicen MDPE, LDPE, PEX o PB.
- **Prueba del Sistema.** La prueba de presión debe realizarse a 1,5 veces la presión de trabajo durante 10 minutos antes de conectarlo a la red general.
- **Par Máximo.** El par máximo para las roscas BSP y BSPT según la tabla siguiente:

Prueba	Diámetros		
	20mm	25mm	32mm
Newtons	1900	2500	4100
lbs	427	562	921

- **NO VÁLIDO PARA COMBUSTIBLES, GAS, AIRE COMPRIMIDO O AGUA CALIENTE.**

Medida	Par Máximo
1/2	3.0 Nm
3/4	4.0 Nm

Se recomienda que todas las instalaciones sean revisadas antes de su uso para determinar la estanqueidad del sistema.

NOTAS

CONDICIONES GENERALES DE VENTA

1. GENERAL

a) Estas condiciones y cualquier otra condición especialmente acordada y escrita entre John Guest y el comprador se aplicará a todas las ofertas, pedidos y contratos para la fabricación o venta de mercancías aceptadas y fabricadas por John Guest, desestimando cualquier condición exigida en el pedido del comprador o cualquier otra impuesta por el mismo.

b) Todos los pedidos están sujetos a la aceptación por escrito de John Guest y en particular no se aceptará ningún contrato por la aceptación de un presupuesto u oferta a menos que se haya aceptado el pedido por escrito.
2. DOCUMENTOS

a) John Guest se reserva el derecho de corregir en cualquier momento errores de transcripción o de carácter técnico que pueda haber en el contrato.

b) Junto con el pedido, el comprador deberá proporcionar toda especificación e información necesaria para llevarlo a cabo. John Guest no se hace responsable de las mercancías fabricadas, ofertadas y entregadas que no estén de acuerdo con las especificaciones del pedido a menos que el pedido del comprador y sus especificaciones sean claros y correctos en todo momento.
3. SERVICIO DE CONSULTA

El Servicio de Consultas que proporciona John Guest, es totalmente gratuito y forma parte de su Servicio de Ventas. Cualquier consulta y asistencia facilitada al comprador queda bajo la responsabilidad del mismo, y John Guest no tendrá ninguna responsabilidad en caso de pérdida de mercancía, daños o reclamaciones surgidas de esta consulta.
4. PRECIOS

a) A menos que se estipule lo contrario, todos los precios en presupuestos y confirmados por escrito, son ex works y no incluyen el coste de embalaje. Se aceptan todos los pedidos bajo la condición de que todos los precios están sujetos a revisión en cualquier momento por parte de John Guest antes del envío de la mercancía, tomando en cuenta cualquier incremento de precios.

b) John Guest se reserva el derecho de revisar los precios si el comprador, una vez confirmado el pedido, efectuara algún cambio en las especificaciones o cantidades sobre la mercancía a entregar.
5. IMPUESTO AÑADIDO (IVA)

El impuesto añadido IVA no está incluido en las cotizaciones y se añadirá y pagará cuando se aplique el porcentaje correspondiente.
6. CONDICIONES DE PAGO

a) A menos que se especifique lo contrario y por escrito en el momento de la aceptación del pedido, las condiciones de pago de John Guest son a 30 días fecha factura.

b) Los pedidos podrán ser cumplimentados en varios plazos de entrega, y pagarse en varias veces dependiendo de los vencimientos y entregas estipuladas en el apartado a.) y como si el mismo constituyera un contrato por separado.

c) Si se diera el caso, John Guest estará en su derecho de cargar en todas las cantidades pendientes de pago un porcentaje de acuerdo con las bases que estipule el banco de John Guest.

d) Si se diera el caso de que el comprador no pudiera cumplir con sus pagos en el plazo de 30 días después del vencimiento del período del contrato o contratos que tenga, John Guest se reservará el derecho, sin perjuicio hacia sus derechos, de cancelar el contrato o cualquier parte incumplida del mismo, o tendrá pleno derecho de cursar entregas parciales.
7. CANCELACION
No se podrá cancelar ni variar ningún pedido o contrato sin previa comunicación por escrito y en acuerdo con John Guest, y bajo las condiciones que John Guest pudiera estipular.
8. GASTOS DE TRAMITACION
Toda mercancía que se suministre al comprador por medio de su pedido y quiera ser devuelto posteriormente, tendrá que ser autorizado por escrito por John Guest S.L. Se requerirá que el comprador pague a John Guest cargo de los portes y posterior coste de verificación del material por nuestro Departamento de Calidad.
9. TIEMPO PARA DESPACHAR LA MERCANCIA

a) Todos los plazos y fechas estipuladas para despachar y entregar la mercancía son orientativos.

b) Podemos y sin responsabilidad alguna por nuestra parte ni perjuicio a todos nuestros derechos, finalizar el contrato o cualquier otra parte incumplida del mismo, o decidir anular el pedido o hacer envíos parciales si la terminación o fabricación del pedido por nuestra parte o la de nuestros proveedores se puede evitar, impedir o retrasar ya sea directa o indirectamente por razones de falta de compras, proporcionar toda la información e instrucciones que sea necesaria, huelga, cierre de la empresa, incendio, inundaciones, accidentes o daños a la mercancía por retraso en conseguir o incapacidad de conseguir por escasez de materiales, o cualquier otro motivo fuera de nuestro control y de nuestros proveedores y siempre que esto acontezca dentro de la fecha de entrega del pedido.
10. ENTREGAS Y RIESGO EN LAS MERCANCIAS

a) A menos que se haya expresado por escrito lo contrario, las entregas de las mercancías se considerarán que van a realizarse, cuando notifiquemos al comprador que la mercancía está preparada para su envío y a partir de entonces el comprador pasa a ser responsable de la misma.

b) Aunque nuestros precios son ex works, estamos dispuestos a gestionar a favor del comprador un contrato especial para el transporte y seguro a su cargo, en cuyo caso estaríamos totalmente exentos de cualquier responsabilidad por daños y perjuicios ocasionados por los tramites que vayan más allá de lo contratado.

c) Las siguientes disposiciones se aplicarán en general a toda la mercancía que se entregue.

c.i. John Guest no aceptará ninguna reclamación por daños de envío, faltas en la entrega o pérdida de la mercancía, el cliente remitirá dentro de los tres primeros días de la recepción de la mercancía una reclamación por escrito al transportista y a John Guest por daños durante el envío o faltas en la entrega de la mercancía. En caso de que la mercancía se hubiera perdido, se preparará una notificación por escrito para el transportista y para John Guest dentro de los treinta días de la fecha de la expedición.

c.i.i. Cuando el transportista reciba la mercancía y no la revise, deberá hacerlo constar en su libro y firmar como "mercancía no examinada".

c.i.ii. John Guest se reserva el derecho de personarse en las instalaciones del comprador para comprobar cualquier mercancía sobre la cual el comprador haya efectuado una reclamación. El comprador deberá retener la mercancía hasta que John Guest haya pasado a verificar los desperfectos o hasta que John Guest confirme que no va a pasar a inspeccionar dicha mercancía.

c.iv. Cualquier violación de estas condiciones, desautorizará por completo al comprador a presentar reclamación alguna.

d) Sin perjuicio a los otros derechos de John Guest, el comprador sin falta, deberá remitir instrucciones de envío desde la fecha de la notificación, en la cual John Guest le indique que la mercancía está lista para envío o para la aceptación de transporte de la mercancía; en tal caso John Guest se reservará el derecho de almacenar y/o buscar silio, bajo la responsabilidad, riesgo y costes a cargo del comprador, para almacenar la mercancía. La mercancía puesta en almacenaje será pagada por el comprador como si se hubiera despachado y/o aceptado.
11. PROPIEDAD DE LA MERCANCIA
Hasta que John Guest no reciba del comprador el pago total de la mercancía entregada por el vendedor:

a) la mercancía seguirá siendo propiedad de John Guest.

b) la mercancía estará sujeta a las sub-cláusulas c) y d) que siguen. El comprador tendrá total libertad para vender la mercancía de la manera que crea conveniente dentro del curso normal de los negocios, teniendo en cuenta que el comprador rendirá cuentas a John Guest cuando éste lo requiera.

c) John Guest podrá, mediante notificación por escrito, en cualquier momento revocar el derecho del comprador a vender, si el mismo no paga las cantidades que tenga pendientes de satisfacer dentro de los siete días estipulados.

d) el comprador perderá automáticamente su derecho a vender si comenzara gestiones de insolvencia o cometiera algún acto de insolvencia.

e) El comprador, según resolución de los derechos del comprador a vender estipulados en las sub-cláusulas c) o d), pondrá a disposición de John Guest la mercancía y dejará entrar al vendedor en sus instalaciones para recoger la mercancía de su local..
12. HERRAMIENTAS ESPECIALES O UTILLAJES
Cuando el comprador solicite a John Guest piezas especiales para fabricar como pueden ser herramientas, utillajes, plantillas, etc, se le cargará la parte proporcional del coste de la fabricación de dichas piezas. Cualquier herramienta continua siendo propiedad de John Guest aún en el caso de que el comprador haya pagado parte del costo de la misma.
13. PRUEBAS Y DESARROLLO

a) Antes de entregarse, cualquier mercancía a John Guest, estará sujeta a nuestra prueba standard siempre que sea factible. Si se precisaran pruebas especiales, serían efectuadas en las instalaciones de John Guest a menos que se acordara lo contrario, pasándoles más tarde el cargo correspondiente.

b) John Guest no acepta responsabilidad por el incumplimiento de niveles de rendimiento estipuladas por John Guest, a menos que John Guest las haya garantizado con una suma acordada como daños liquidados y el comprador haya sufrido pérdidas por razones de incumplimiento de los niveles de rendimiento estipulados.

c) Cualquier dato referente a peso y medidas, energía y consumo, salida de energía, o rendimiento de las mercancías, u otros asuntos proporcionados al comprador por medio de catálogos, folletos u otros, son solamente orientativos y su propósito es de dar una idea general de la mercancía que se puede suministrar y, a menos que previamente se haya acordado específicamente por escrito, no formará parte del contrato.
14. FALTAS, DEFECTOS Y EXCLUSION DE RESPONSABILIDAD

a) John Guest garantiza que en el plazo de los doce meses a partir de la fecha de entrega de la mercancía, el comprador podrá devolver a las instalaciones de John Guest, cualquier mercancía que el comprador considere defectuosa, portes pagados, debidamente embalada y claramente etiquetado con los datos completos del comprador como pueden ser, nombre, dirección y cualquier otra información que pueda ser necesario como números de serie para poder identificar la mercancía, además de una descripción completa alegando el motivo del por qué la mercancía es defectuosa, dichas piezas serán examinadas y, si John Guest concluye que las piezas efectivamente son defectuosas, serán reparadas o en todo caso repuestas por otras totalmente nuevas y sin cargo alguno al comprador. La siguiente garantía sólo se aplicará si, cuando así lo requiera John Guest, el comprador presente pruebas a la satisfacción de John Guest:

a.i.) de que el defecto se produjo por fallo de diseño o producción;

a.i.i.) de que la mercancía no ha sido alterada o reparada sin expreso consentimiento por escrito por parte de John Guest.

a.i.ii.) de que el defecto no haya sido ocasionado por negligencia en el manejo incorrecto en el almacenaje, por no seguir debidamente las instrucciones de uso, por sobre carga, por uso indebido, por no seguir las instrucciones de su montaje o cualquier otra falta por parte del comprador, empleados o agentes.

a.iv) que el defecto no haya sido ocasionado por el desgaste normal, accidente o cualquier otro asunto más allá del control razonable de John Guest, ocurrido después de la fecha de recepción por parte del comprador.

b) Todos los costes y gastos incluyendo gastos de envío, Tasas de aduana y seguros ocasionados con motivo de la devolución de la mercancía a nuestros locales, serán a cargo del comprador. El beneficiario de esta garantía no podrá ser el comprador.

c) La garantía contenida en el sub-párrafo a), no será efectiva en ninguna mercancía que no sea fabricada por John Guest, ni a piezas de segunda mano ni a mercancía acondicionada para su usarse de nuevo. Las piezas que no sean fabricadas por John Guest solamente obtendrán su garantía (si fuera así) de su propio fabricante y el comprador tendrá derecho a beneficiarse de dicha garantía solamente hasta el punto en que John Guest tenga poder de transferirla.

d) Los términos de esta condición prevalecerán sobre todas las condiciones, o garantías en cuanto a descripciones, estado de preparación para uso, condición del producto, capacidad de comercialización, calidad o demás situaciones de la mercancía. Además de la obligación de reparar o reponer la mercancía de acuerdo con los términos de estas condiciones, manifestamos que John Guest no aceptará ninguna responsabilidad con respecto a mercancía perdida, pérdida de ganancias, daños a terceras partes u otros.
15. INDEMNIZACION
El comprador indemnizará a John Guest por toda acción, reclamación, demanda, penalidades y gastos a terceras partes en cuanto a temas legales, o por infringir o alegar infracción, de patentes, diseños registrados u otros derechos de propiedad industrial, o demás temas que puedan surgir, relacionados con la mercancía, así como otros envíos, descarga o con trabajo hecho por John Guest en la mercancía fabricada de acuerdo con las instrucciones estipuladas por el comprador.
16. RETENCION
Además de cualquier derecho legal de retención que podamos tener, John Guest tendrá derecho general de retención sobre toda la mercancía del comprador que esté en poder de John Guest (aunque tal mercancía o parte de esa mercancía ya haya sido pagada) por el precio pagado de cualquier otra mercancía vendida y entregada por John Guest al comprador bajo éste u otros contratos.
17. RENUNCIA
Los derechos de John Guest no se verán afectados ni restringidos por ninguna indulgencia otorgada al comprador. Ninguna renuncia por parte de John Guest a acción legal contra una infracción se podrá convalidar como renuncia hacia cualquier infracción posterior.
18. LEYES Y JURISDICCION
Cualquier derecho y obligación de las partes, así como todos los términos y condiciones aquí mencionados o cualquier disputa que pudiera surgir, serán tratadas de acuerdo con las ley española en la corte jurisdiccional correspondiente.
19. TERMINOS GENERALES
Si se pretendiese excluir, restringir o limitar cualquier responsabilidad de estas condiciones o alguno de sus apartados, por no tener poder legal por la legislación bajo el cual se somete, entonces la exclusión, restricción o limitación en la condición o apartado en cuestión quedará prohibido, anulado o sin poder legal, y la validez o capacidad legal de cualquier otra parte de estas condiciones no se verán afectados.

John Guest, S.L.

Electrónica, 7 - P.I. La Ferrería 08110
Montcada i Reixac
BARCELONA - ESPAÑA
Tel.: + 34 935 750 027 Fax.: + 34 935 753 880



Selección de productos e instalación

Los racores John Guest y los productos relacionados con ellos, son diseñados y fabricados específicamente por John Guest para las especificaciones técnicas indicadas en nuestros catálogos. Todos los productos John Guest han de ser instalados siguiendo estas indicaciones técnicas. El cliente/usuario es responsable de verificar si los racores y productos John Guest son válidos para sus propias aplicaciones, y son instalados y mantenidos siguiendo las especificaciones técnicas. También es responsabilidad del usuario/cliente ofrecer a sus clientes/usuarios toda la información técnica relevante sobre los productos John Guest que les suministra.

La compañía tiene una política de investigación y desarrollo y se reserva el derecho a modificar sin información previa las especificaciones y diseños de los productos que aparecen en el catálogo. John Guest se reserva el derecho a modificar el color y forma de los productos. Las fotografías son únicamente para fines ilustrativos.

JG, John Guest®, *Speedfit*® and *JG Layflat*® are registered trademarks of John Guest International Limited © Copyright 2015.

**BASED ON Z2105/19/0815
ESP03/2016**